

FICHE TECHNIQUE

6 UTILISER LA CHANFREINEUSE A L'ENVERS

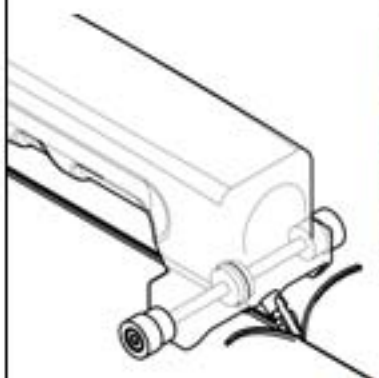

Pour chanfreiner les derniers 2,5 cm aux 4,5 cm du joint restant jusqu'au mur ou à l'obstacle, retourner simplement la MASTER TURBO. Insérer la roulette arrière dans le joint déjà coupé, appuyer fermement, pousser vers l'avant. La lame arrière finira le chanfrein jusqu'au mur ou à l'obstacle.

FIN DU JOINT

NOTE: Ne pas utiliser la chanfreineuse vers l'arrière pour plus de 3-4 cm car la lame pourrait facilement sortir du joint.

7 COUPE EN ARRONDI

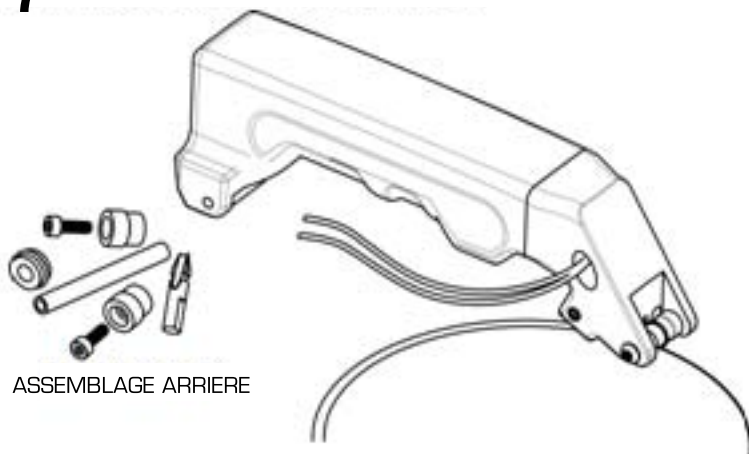

ASSEMBLAGE ARRIERE

La MASTER TURBO peut chanfreiner des cercles ou des courbes de petites dimensions (à partir de 15 cm de diamètre). Pour effectuer ces coupes, la roulette guide et la lame arrière doivent être démontées (voir photo «assemblage arrière»). En maintenant le couvercle de la MASTER TURBO, insérer la roulette guide avant dans la courbe pré-coupée. Pour pouvoir manœuvrer la chanfreineuse correctement, se servir des 2 mains pour la garder stable et à plat. Quand le chanfrein arrondi a été effectué ne pas oublier de remonter la roulette arrière et la lame.

