

Fonctionnement, réparation, pièces



Pulvérisateur d'enduit T-Max™ 506/657/6912

3A6749B

FR

Pour une pulvérisation portable de produits à base d'eau. Peut être utilisé pour une application de matériaux à base de solvant uniquement lorsque des joints compatibles avec les solvants sont installés et lorsque des flexibles conducteurs compatibles avec les solvants sont utilisés. Usage professionnel uniquement.

Non homologué pour une utilisation en atmosphère explosive en Europe.

T-Max 506 : pression de service maximum 50 bars (5 MPa, 725 psi)

T-Max 657 : pression de service maximum 65 bars (6,5 MPa, 940 psi)

T-Max 6912 : pression de service maximum 69 bars (6,9 MPa, 1000 psi)

Voir les informations sur les modèles aux pages 4-6.



Instructions de sécurité importantes

Avant d'utiliser cet équipement, prendre connaissance de tous les avertissements et instructions contenus dans ce manuel et dans les manuels connexes. Se familiariser avec les commandes et la bonne méthode d'utilisation de l'équipement. Conserver ces instructions.

Manuels connexes

Pistolet à gâchette STX	3A6746	Kits de rouleau vide-sac	312790, 3A4995
Kit de commande à distance T-Max	3A6784	Applicateur T-Max	312879
Kit d'accessoires PrimeValve	3A6785	Applicateur à débit libre	313537
Vibra-Flo T-Max	3A6909	Applicateur en ligne	309495
Kit du collecteur d'air	3A6839		



t35550a



PROVEN QUALITY. LEADING TECHNOLOGY.

Table des matières

Modèles	4
Avertissements	7
Identification des composants 506	11
Identification des composants 657	12
Identification des composants 6912	13
Identification des composants	14
Paramètres de réglage de la pompe	15
T-Max 506/657	15
T-Max 6912	15
Fonctionnement	15
Préparation	16
Mise à la terre	16
Matériaux à base de solvant	16
Commutateur d'intensité	16
Rallonges électriques	17
Mélange	17
Instructions de mélange de lubrification	18
Procédure de décompression	19
Installation	21
Mise en route - Airless	24
Installation de la buse de pulvérisation	26
Débouchage de la buse de pulvérisation	27
Mise en route - Air Assist	28
Mise en route - Pistolet Air Assist STX	30
Fonctionnement	32
Nettoyage	33
Guide de dépannage	39
Réparation	43
Diagnostic de la carte de commande	43
Démontage de la carte de commande 506/657	45
Installation de la carte de commande 506, 657	47
Démontage de la carte de commande 6912	49
Installation de la carte de commande 6912	51
Démontage de la pompe	54
Installation de la pompe	56
Réparation de la pompe 506/657	58
Réparation de la pompe 6912	60
Référence section transversale / Identification des billes de la pompe 6912	63
Retrait du moteur	64
Installation du moteur	65
Recyclage et mise au rebut en fin de vie	66

Pièces - Châssis de la trémie	68
Liste des pièces - Châssis	69
Pièces - Module d'alimentation 506/657	70
Liste des pièces - Module d'alimentation 506/657	71
Pièces - Module d'alimentation 6912	72
Liste des pièces - Module d'alimentation 6912	73
Pièces - Pompe 289555, (506)	74
Liste des pièces - Pompe	74
Pièces - Pompe 289556, (657)	75
Liste des pièces - Pompe	75
Pièces - Pompe 25E668 (6912)	76
Liste des pièces - Pompe 25E668 (6912)	77
Pièces - Boîtier de commande 506/657	78
Liste des pièces - Boîtier de commande 506/657	79
Pièces - Boîtier de commande 6912	80
Liste des pièces - Boîtier de commandes	80
Schémas de câblage	81
506/657	81
6912 - É.-U.	82
6912 - UK	83
Caractéristiques techniques	84
PROPOSITION 65 DE LA CALIFORNIE	86
Garantie standard de Graco	87
Informations Graco	88

Modèles

Modèles

T-MAX 506						
Modèle	Flexibles	Applicateur	Trémie de 5,6 litres (17 gallons)	Alimenta-tion Cordon	V CA	
17Z169	Unité nue			CEE 7/7	230VAC	CE EAC
17X980	3m souple 5m	Applicateur T-Max	4			
17Z170	Unité nue			Royaume-Uni	110VAC	CE EAC
17X982	3m souple 5m	Applicateur T-Max	4			
17Z291	Unité nue			Multi-Cordon	230VAC	CE EAC 
17X981	3m souple 5m	Applicateur T-Max	4			

T-MAX 657						
Modèle	Flexibles	Applicateur	Trémie de 5,6 litres (17 gallons)	Cordon d'alimenta-tion	V CA	
17Z171	Unité nue			CEE 7/7	230VAC	CE EAC
17X983	3m souple 5m	Applicateur T-Max	4			
17Z172	Unité nue			Royaume-Uni	110VAC	CE EAC
17X985	3m souple 5m	Applicateur T-Max	4			
17Z292	Unité nue			Multi-Cordon	230VAC	CE EAC 
17X984	3m souple 5m	Applicateur T-Max	4			

T-MAX 6912

Modèle	Flexibles	Applicateur	Trémie de 5,6 litres (25 gallons)	Collecteur d'air	Cordon d'alimentation	V CA
17Z173	Unité nue				CEE 7/7	230VAC
17Z626	3m souple 5m 10m		4			
17X986	3m souple 5m 10m	Applicateur T-Max	4			
17Z532	3m souple 5m 10m	Applicateur en ligne	4			
17X990	3m souple 5m 10m	Applicateur à débit libre	4	4		
17X993	3m souple 5m 10m	STX Pistolet pulvérisateur	4	4		
17Z285	3m souple 5m 10m	Applicateur T-Max Applicateur à débit libre	4	4		
17Z288	3m souple 5m 10m	Applicateur T-Max STX Pistolet pulvérisateur	4	4		
17Z529	3m souple 5m 10m	Applicateur T-Max Rallonge Applicateur	4	4		
17Z174	Unité nue					
17Z629	3m souple 5m 10m		4			
17X988	3m souple 5m 10m	Applicateur T-Max	4			
17Z534	3m souple 5m 10m	Applicateur en ligne	4			
17X992	3m souple 5m 10m	Applicateur à débit libre	4	4		
17Z282	3m souple 5m 10m	STX Pistolet pulvérisateur	4	4		
17Z287	3m souple 5m 10m	Applicateur T-Max Applicateur à débit libre	4	4		
17Z290	3m souple 5m 10m	Applicateur T-Max STX Pistolet pulvérisateur	4	4		
17Z531	3m souple 5m 10m	Applicateur T-Max Rallonge Applicateur	4	4		



Modèles

T-MAX 6912 (suite)

Modèle	Flexibles	Applicateur	Trémie de 5,6 litres (25 gallons)	Collecteur d'air	Cordon d'alimentation	V CA	
17Z293	Unité nue				Multi-Cordon	230VAC	
17Z628	3m souple 5m 10m		4				
17X987	3m souple 5m 10m	Applicateur T-Max	4				
17Z533	3m souple 5m 10m	Applicateur en ligne	4				
17X991	3m souple 5m 10m	Applicateur à débit libre	4	4			
17X994	3m souple 5m 10m	Pistolet pulvérisateur STX	4	4			
17Z286	3m souple 5m 10m	Applicateur T-Max Applicateur à débit libre	4	4			
17Z289	3m souple 5m 10m	Applicateur T-Max Pistolet pulvérisateur STX	4	4			
17Z530	3m souple 5m 10m	Applicateur T-Max Applicateur rallonge	4	4			
17Z175	Unité nue						
17Z630			4	4			
17X989	50' 9' souple	Applicateur T-Max	4	4			
17Z283	50' 9' souple	Pistolet pulvérisateur STX	4	4			
17Z284	100' 9' souple	Pistolet pulvérisateur STX	4	4			
17Z703	100' 9' souple	Pistolet pulvérisateur STX	4	4			

Avertissements

Les avertissements suivants concernent la configuration, l'utilisation, la mise à la terre, la maintenance et la réparation de cet équipement. Le point d'exclamation est un avertissement général tandis que les symboles de danger font référence aux risques associés à une procédure particulière. Lorsque ces symboles apparaissent dans le texte du présent manuel, ou sur les étiquettes d'avertissement, se reporter à ces avertissements. Les symboles de danger et avertissements spécifiques au produit qui ne sont pas mentionnés dans cette section pourront, le cas échéant, apparaître dans le texte du présent manuel.

AVERTISSEMENTS



MISE À LA TERRE

Ce produit doit être mis à la terre. Dans le cas d'un court-circuit électrique, la mise à la terre réduit les risques de décharge électrique en fournissant un fil d'échappement pour le courant électrique. Ce produit est muni d'un câble doté d'un fil de terre avec une prise de terre appropriée. La prise doit être introduite dans une prise de courant placée et reliée à la terre conformément à la réglementation locale.

- Un mauvais montage de la prise de terre peut provoquer une décharge électrique.
- Lors d'une réparation ou d'un remplacement du cordon électrique ou de la prise, ne raccorder le conducteur de terre à aucune borne à fiche plate.
- Le fil de terre est celui dont le revêtement isolant est de couleur verte avec ou sans lignes jaunes.
- Consulter un électricien qualifié ou une personne qualifiée du service d'entretien en cas de doute sur la mise à la terre du matériel ou si les instructions relatives à la mise à la terre ne sont pas bien comprises.
- Ne pas modifier la prise fournie ; si elle ne rentre pas dans la prise d'alimentation, faire installer une prise conforme par un électricien qualifié.
- Ce matériel est conçu pour être branché sur un circuit de 110 V ou 230 V ; sa prise de terre est semblable à celles illustrées sur la figure ci-dessous.

110V UK

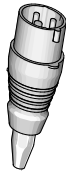

120V



230V

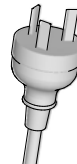
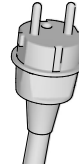

ti24583a

- Brancher ce produit uniquement sur une prise compatible avec la fiche électrique du produit.
- Ne pas utiliser d'adaptateur sur ce matériel.

Rallonges électriques :

- Utiliser uniquement une rallonge électrique à 3 câbles équipée d'une fiche de terre et d'une prise de mise à la terre pouvant recevoir la fiche de ce matériel.
- S'assurer que la rallonge électrique n'est pas endommagée. Si une rallonge est nécessaire, utiliser du 12 AWG (2,5mm) au minimum pour transporter le courant dont a besoin le produit.
- L'utilisation d'une rallonge plus petite aura pour conséquences des chutes de tension, des pertes de puissance ainsi qu'une surchauffe.

AVERTISSEMENTS



RISQUE D'INCENDIE ET D'EXPLOSION

Des vapeurs inflammables sur la zone de travail, telles que les vapeurs de solvant et de produits, peuvent s'enflammer ou exploser. Afin d'empêcher tout risque d'incendie ou d'explosion :



- ne pas pulvériser de produits inflammables ou combustibles à proximité d'une flamme nue ou de sources d'étincelles comme des cigarettes, des moteurs ou des équipements électriques.



- Si du produit ou du solvant traverse l'équipement, cela risque de provoquer de l'électricité statique. L'électricité statique crée un risque d'incendie ou d'explosion en présence de vapeurs de produit ou de solvant. Toutes les pièces du système de pulvérisation, y compris la pompe, l'ensemble de flexibles, le pistolet pulvérisateur et les objets dans et autour de la zone de pulvérisation, doivent être correctement reliés à la terre pour éviter les décharges électrostatiques et les étincelles. Utiliser les flexibles de pulvérisateurs airless à produit haute pression reliés à la terre ou les conducteurs Graco.



- S'assurer que tous les réservoirs et les systèmes de récupération sont correctement mis à la terre pour éviter des décharges électrostatiques. Ne pas utiliser de couvertures de seau, sauf si celles-ci sont antistatiques ou conductrices.

- Raccorder à une prise reliée à la terre et utiliser des rallonges électriques également mises à la terre. Ne pas utiliser un adaptateur de 3 à 2.

- Ne pas utiliser de produits ou solvants contenant des hydrocarbures halogénés.

- Ne jamais pulvériser des matériaux inflammables ou des liquides combustibles dans une zone confinée.

- S'assurer que la zone de pulvérisation est bien ventilée. S'assurer que l'endroit est bien ventilé.

- Le pulvérisateur génère des étincelles. Conserver l'ensemble pompe dans une zone bien ventilée à au moins 6,1 m (20 pieds) de la zone de pulvérisation lors des opérations de pulvérisation, rinçage, nettoyage ou entretien. Ne pas pulvériser l'ensemble pompe.

- Ne pas fumer dans la zone de pulvérisation et ne pas pulvériser en présence d'étincelles ou de flammes.

- Dans la zone de pulvérisation : ne pas actionner d'interrupteurs, ne pas faire tourner de moteurs et éviter toute autre source d'étincelles.

- Maintenir la zone propre et sans conteneurs de produit ou de solvant, chiffons imprégnés de peinture ou de solvant, ou tout autre produit inflammable.

- S'assurer de connaître la composition des produits et des solvants pulvérisés. Lire toutes les fiches techniques de santé-sécurité (FTSS) et les étiquettes fournies avec les réservoirs de produits et de solvants. Suivre les instructions de sécurité du fabricant des produits et des solvants.

- La zone de travail doit être dotée d'un extincteur en état de marche et disponible dans la zone de travail.



DANGER DE DÉCHARGE ÉLECTRIQUE

Cet équipement doit être mis à la terre. Une configuration, une mise à la terre ou une utilisation inappropriée du système peut provoquer une décharge électrique.



- Mettre hors tension et débrancher le câble d'alimentation avant de procéder à un entretien du matériel.

- Utiliser uniquement des prises électriques reliées à la terre.

- N'utiliser que des rallonges à 3 conducteurs.

- S'assurer que les fiches de terre des cordons d'alimentation et des rallonges électriques sont intactes.

- Ne pas exposer l'équipement à la pluie. Entreposer l'équipement à l'intérieur.

- Avant toute intervention, patienter cinq minutes après avoir débranché le câble d'alimentation.

⚠️ AVERTISSEMENTS



RISQUES D'INJECTION SOUS-CUTANÉE

La pulvérisation haute pression est susceptible d'injecter des produits toxiques dans le corps et de causer de graves blessures corporelles pouvant entraîner une amputation. En cas d'injection, **consultez immédiatement un médecin en vue d'une intervention chirurgicale.**



- Ne pointez pas le pistolet ni ne pulvérisez sur une personne ou un animal.
- Ne placez pas les mains ou une partie quelconque du corps devant la sortie du pulvérisateur. Par exemple, n'essayez jamais d'arrêter une fuite avec une partie du corps.
- Utilisez toujours le garde-buse de pulvérisation. Ne pulvérisez jamais sans le garde-buse de pulvérisation.
- Utilisez les buses de pulvérisation Graco.
- Nettoyez et changez les buses de pulvérisation avec précaution. Si la buse se bouche pendant la pulvérisation, suivez la **Procédure de décompression** afin d'arrêter l'appareil et de relâcher la pression avant de retirer la buse pour la nettoyer.
- L'équipement restera sous pression même une fois hors tension. Ne pas laisser l'équipement branché ou sous pression sans surveillance. Appliquer la **Procédure de décompression** si l'équipement n'est pas surveillé ou utilisé, et avant de procéder à l'entretien, au nettoyage ou au démontage de pièces.
- Inspecter les flexibles et les pièces pour voir s'ils sont endommagés. Remplacer tous les flexibles et pièces endommagés.
- Ce système peut produire une pression de 69 bars (6,9 MPa, 1000 psi). Utilisez des pièces ou accessoires Graco pouvant supporter une pression minimale de 69 bars (6,9 MPa, 1000 psi).
- Vérifier si tous les branchements sont bien sécurisés avant d'utiliser l'appareil.
- Veiller à bien savoir comment rapidement arrêter l'appareil et purger la pression. Se familiariser avec toutes les commandes afin de les connaître parfaitement.



RISQUES RELATIFS AUX PIÈCES EN ALUMINIUM SOUS PRESSION

L'utilisation dans l'équipement sous pression de produits non compatibles avec l'aluminium peut déclencher une réaction chimique dangereuse et endommager l'équipement. Le non-respect de cet avertissement peut entraîner la mort, des blessures graves ou des dégâts matériels.

- Ne pas utiliser de trichloroéthane-1,1,1, de chlorure de méthylène ou d'autres solvants à base d'hydrocarbures halogénés, ni de fluides contenant de tels solvants.
- Ne pas utiliser de l'eau de javel.
- De nombreux autres produits peuvent contenir des produits chimiques susceptibles de réagir avec l'aluminium. Vérifier la compatibilité des produits auprès du fournisseur du produit.

AVERTISSEMENTS



RISQUES LIÉS À UNE MAUVAISE UTILISATION DE L'ÉQUIPEMENT

Toute utilisation inappropriée du matériel peut provoquer des blessures graves, voire mortelles.

- Ne pas utiliser l'appareil en cas de fatigue ou sous l'influence de médicaments, de drogue ou d'alcool.
- Ne pas dépasser la pression de service ou la température maximum spécifiée pour le composant le plus sensible du système. Consulter le chapitre **Spécifications techniques** de tous les manuels des équipements.
- Utiliser des produits et solvants compatibles avec les pièces en contact avec le produit. Consulter le chapitre **Spécifications techniques** de tous les manuels des équipements. Lire les avertissements du fabricant de liquides et de solvants. Pour obtenir des informations détaillées sur les produits de pulvérisation utilisés, se procurer les fiches signalétiques (FTSS) auprès du distributeur ou du revendeur.
- Ne pas quitter la zone de travail tant que l'équipement est sous tension ou sous pression.
- Éteindre tous les équipements et exécuter la **procédure de décompression** lorsque ces équipements ne sont pas utilisés.
- Vérifier l'équipement quotidiennement. Réparer ou remplacer immédiatement toutes les pièces usées ou endommagées uniquement par des pièces d'origine du fabricant.
- Ne pas modifier cet équipement. Toute modification apportée à l'appareil peut invalider les homologations des agences et entraîner des risques liés à la sécurité.
- Veiller à ce que l'équipement soit adapté et homologué pour son environnement d'utilisation.
- Utiliser l'équipement uniquement aux fins auxquelles il est destiné. Pour plus d'informations, contacter votre distributeur.
- Éloigner les flexibles et câbles électriques des zones de circulation, des bords coupants, des pièces en mouvement et des surfaces chaudes.
- Éviter de tordre ou de trop plier les flexibles, ne pas utiliser les flexibles pour soulever ou tirer l'équipement.
- Éloigner les enfants et animaux de la zone de travail.
- Observer toutes les consignes de sécurité en vigueur.



RISQUES RELATIFS AUX PIÈCES EN MOUVEMENT

Les pièces mobiles peuvent pincer, couper ou amputer des doigts ou d'autres parties du corps.

- Rester à l'écart des pièces en mouvement.
- Ne pas faire fonctionner l'équipement si des écrans de protection ou des couvercles ont été enlevés.
- L'équipement peut démarrer de façon intempestive. Avant de vérifier l'appareil, avant de le déplacer et avant de faire un entretien sur celui-ci, exécuter la **procédure de décompression** et débrancher toutes les sources d'alimentation électrique.



ÉQUIPEMENT DE PROTECTION INDIVIDUELLE

Porter un équipement de protection approprié dans la zone de travail pour réduire le risque de blessures graves, notamment aux yeux, aux oreilles (perte auditive) ou par brûlure ou inhalation de vapeurs toxiques. Ces équipements de protection individuelle comprennent notamment :

- Des lunettes de protection et une protection auditive.
- Les masques respiratoires, vêtements et gants de protection recommandés par le fabricant de produits et de solvants.

Identification des composants 506

Identification des composants 506

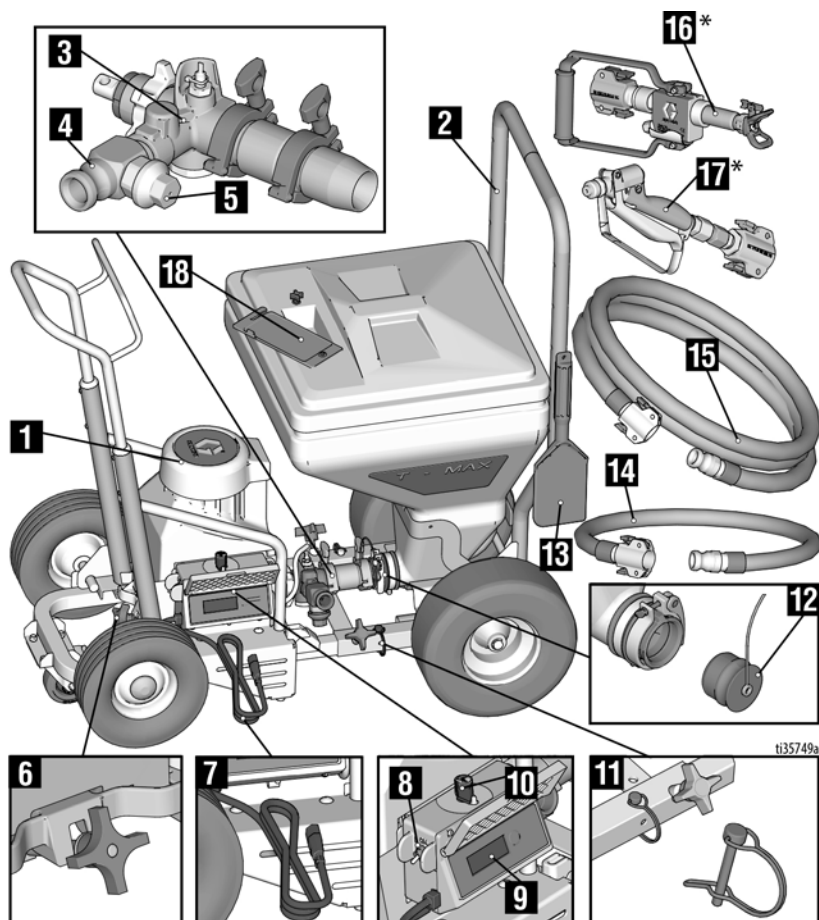

ti35749a

1	Module de pompe
2	Châssis de la trémie
3	Pompe
4	Sortie de la pompe
5	Vanne de décompression
6	Collier de serrage du module
7	Cordon d'alimentation
8	Interrupteur MARCHE/ARRÊT
9	Affichage
10	Bouton de régulation de pression
11	Goupille de verrouillage

12	Bouchon de trémie
13	Grattoir
14	Flexible souple
15	Flexible de produit
16	Applicateur T-Max
17	Applicateur en ligne
18	Boîte à outils

NOTE : Tous les flexibles envoyés avec l'unité sont prévus pour des applications de produits à base d'eau uniquement.

* Voir page 14 pour tous les applicateurs.

Identification des composants 657

Identification des composants 657

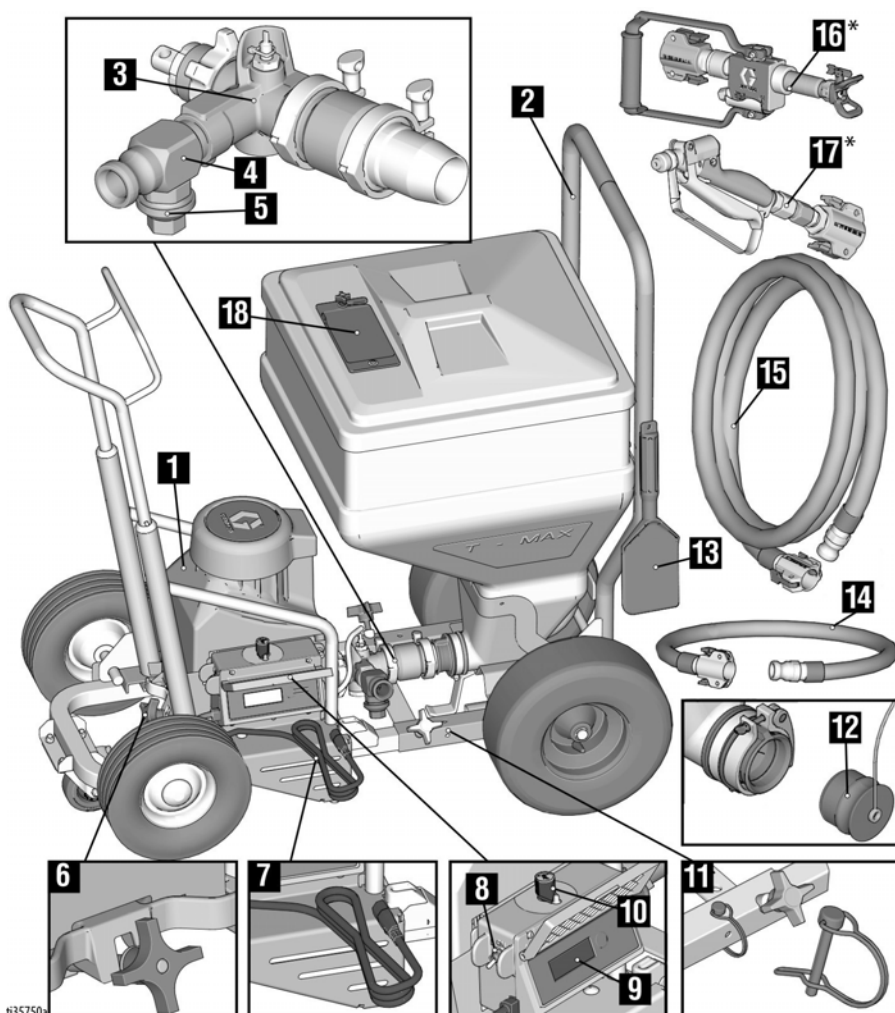

t35750a

1	Module de pompe
2	Châssis de la trémie
3	Pompe
4	Sortie de la pompe
5	Vanne de décompression
6	Collier de serrage du module
7	Cordon d'alimentation
8	Interrupteur MARCHÉ/ARRÊT
9	Affichage
10	Bouton de régulation de pression
11	Goupilles de verrouillage

12	Bouchon de trémie
13	Grattoir
14	Flexible souple
15	Flexible de produit
16	Applicateur T-Max
17	Pistolet en ligne
18	Boîte à outils

NOTE : Tous les flexibles envoyés avec l'unité sont prévus pour des applications de produits à base d'eau uniquement.

* Voir page 14 pour tous les applicateurs.

Identification des composants 6912

Identification des composants 6912

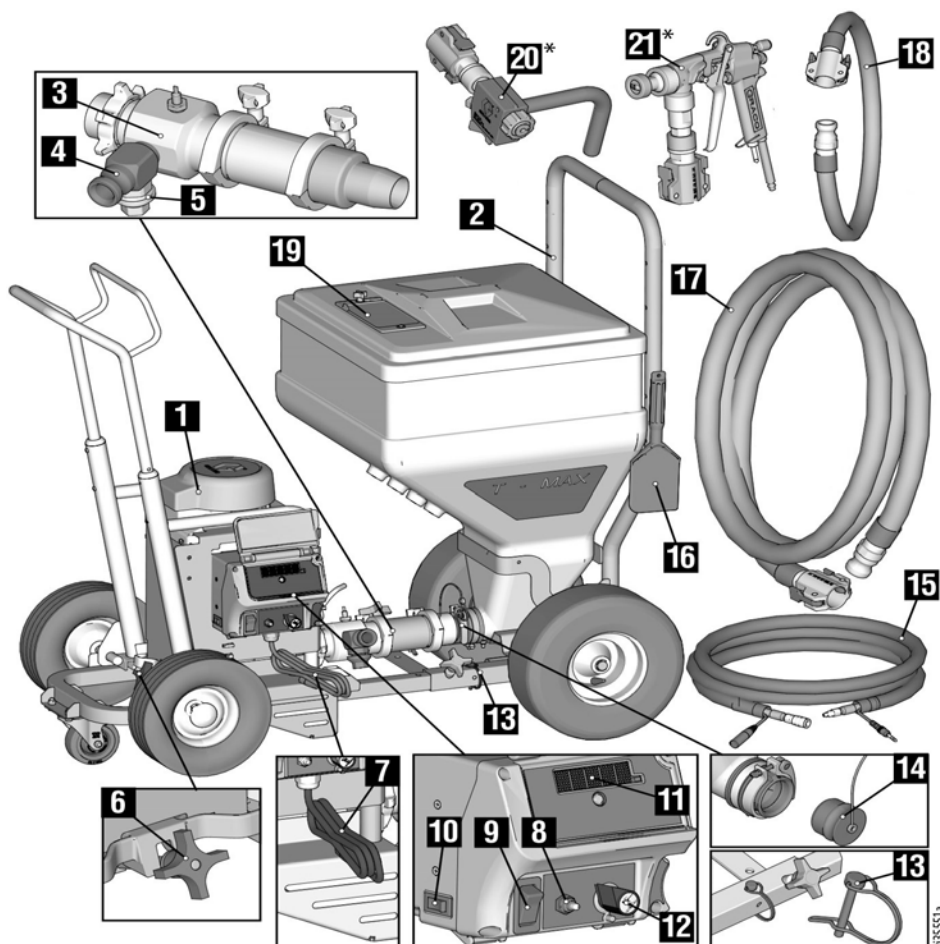

1	Module de pompe
2	Châssis de la trémie
3	Pompe
4	Sortie de la pompe
5	Vanne de décompression
6	Collier de serrage du module
7	Cordon d'alimentation
8	Commutateur de mode de pompage
9	Interrupteur MARCHE/ARRÊT
10	Commutateur d'intensité
11	Affichage
12	Bouton de régulation de pression
13	Goupilles de verrouillage

14	Bouchon de trémie
15	Signal / Flexible d'air
16	Grattoir
17	Flexible de produit
18	Flexible souple
20*	Applicateur à débit libre
21	Pistolet pulvérisateur STX

NOTE : Tous les flexibles envoyés avec l'unité sont prévus pour des applications de produits à base d'eau uniquement.

* Voir page 14 pour tous les applicateurs.

Identification des composants

Identification des composants

Débit libre
Applicateur (17Z128)

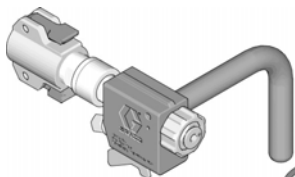

Interrupteur
à distance 18 m (17Z157)



Interrupteur
à distance 30 m (17Z158)

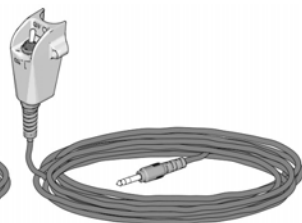

Applicateur T-Max
(17Z054)

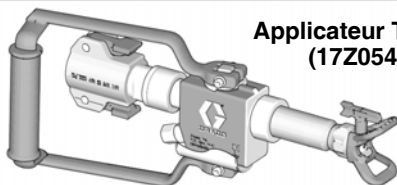

Pistolet pulvérisateur
STX (17Y910)

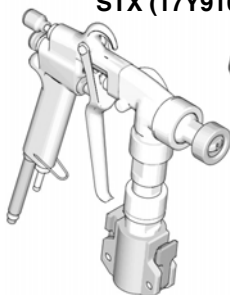

Flexible signal/air
13 m (17Z144)

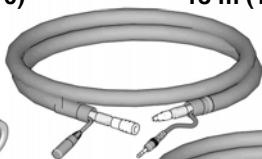

Flexible signal/air
18 m (17Z148)

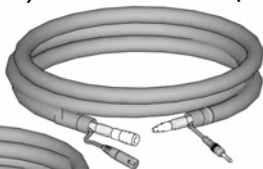

Flexible signal/air
33 m (17Z151)

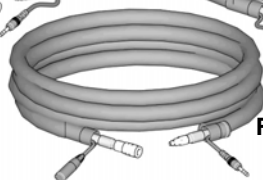

Applicateur en ligne
(17Y907)

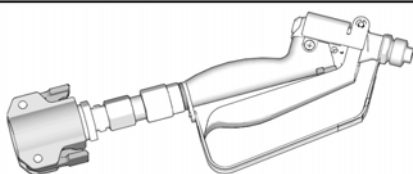

t135552a

Paramètres de réglage de la pompe

Paramètres de réglage de la pompe

T-Max 506/657

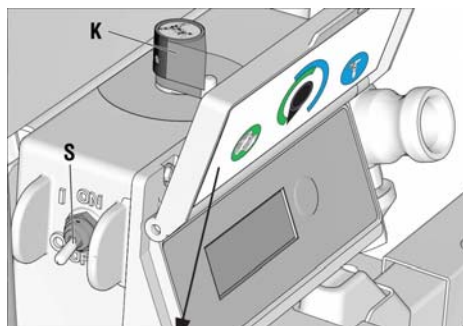

636142a



Mode de débit (première moitié du bouton de régulation de pression) : Le moteur tournera de façon continue à la vitesse définie au moyen du bouton de régulation de pression (K). 0-100%

Mode de pression (deuxième moitié du bouton de régulation de pression) : Le moteur tournera pour atteindre la pression définie au moyen du bouton de régulation de pression (K).

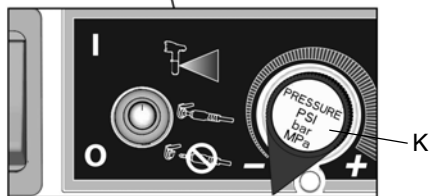
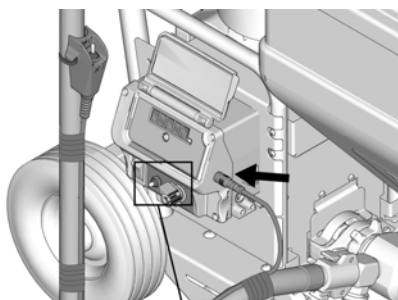
T-Max 6912



635874a

Paramètre de réglage de la pompe	Description
Mode Pression 	Le moteur tournera pour atteindre la pression définie au moyen du bouton de régulation de pression (K).
Mode de débit avec la télécommande 	Le paramètre « Mode de débit avec la télécommande » permet à l'utilisateur de contrôler les fonctions MARCHÉ/ARRÊT de la pompe grâce au bouton de basculement à distance ou au pistolet pulvérisateur STX. Lorsque le bouton de basculement à distance ou le pistolet pulvérisateur STX est installé et que les paramètres de commande de la pompe sont réglés sur « Mode de débit avec la télécommande », il est possible de les utiliser pour activer et désactiver la pompe.
Mode débit 	Le moteur tournera de façon continue à la vitesse définie au moyen du bouton de régulation de pression (K). 0-100%

Fonctionnement

L'interrupteur d'alimentation moteur (S) doit être sur MARCHÉ pour que le pulvérisateur s'active.

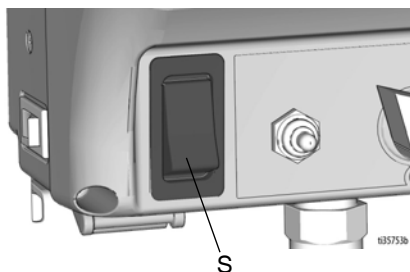

Préparation

Mise à la terre



L'équipement doit être mis à la terre pour réduire le risque d'étincelle électrostatique et de décharge électrique. Le contact d'une étincelle électrique ou électrostatique avec des vapeurs peut entraîner un incendie ou une explosion. Une mise à la terre inadéquate peut provoquer une décharge électrique. La mise à la terre fournit un fil d'échappement pour le courant électrique.

Ce produit est muni d'un câble doté d'un fil de terre avec une prise de terre appropriée. La prise doit être introduite dans une prise de courant placée et reliée à la terre conformément à la réglementation locale.

Ne pas modifier la prise fournie ; si elle ne rentre pas dans la prise d'alimentation, faire installer une prise conforme par un électricien qualifié.

Matériaux à base de solvant

NOTE : Tous les flexibles envoyés avec l'unité sont prévus pour des applications de produits à base d'eau uniquement.

Des flexibles et des applicateurs compatibles avec les solvants doivent être utilisés.

Rinçage de l'équipement



Relier toujours les équipements et les bacs de récupération à la terre afin d'éviter tout incendie et toute explosion. Toujours rincer à la pression la plus basse possible afin d'éviter toute étincelle statique et toute blessure due à des éclaboussures.

- Le rinçage doit s'effectuer avant chaque changement de produits, avant que ce dernier ne sèche ou ne durcisse dans l'équipement, en fin de journée, avant l'entreposage et avant toute intervention de réparation de l'équipement.

- Le rinçage doit s'effectuer avec un produit compatible avec le produit pulvérisé et avec les pièces en contact avec le produit de pulvérisation.
 - Rincer à la pression la plus basse possible. Vérifier que les raccords ne présentent aucune fuite, et les resserrer si nécessaire.
- Exécuter la **Procédure de décompression**, page 19.
 - Régler la pompe sur la pression du fluide la plus basse possible et activer la pompe.
 - Bien tenir une partie en métal du pistolet contre un seau en métal relié à la terre. Actionner le pistolet jusqu'à ce qu'il en sorte du solvant propre.

Commutateur d'intensité

Sélectionner 15A ou 20A en fonction de la capacité du circuit. Les appareils de 110V fonctionnent à 100-120 V CA, 50/60 Hz, 15 - 20A, 1 phase

Sélectionner 10A ou 16A en fonction de la capacité du circuit. Les appareils de 230 V fonctionnent à 220-240 V CA, 50/60 Hz, 10 - 16A, 1 phase

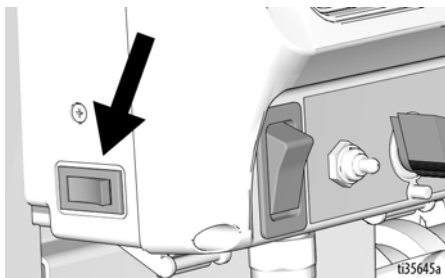

Rallonges électriques

Utiliser un cordon d'alimentation électrique muni d'un contact de mise à la terre en bon état. Si une rallonge est nécessaire, utiliser un câble à 3 conducteurs de 2,5 mm² (calibre AWG 12) minimum.

NOTE : Des rallonges de plus petit calibre ou plus longues peuvent diminuer les performances du pulvérisateur.

Mélange



NOTE : Le mélange approprié du produit est une mesure essentielle. La pompe et le pistolet pulvérisateur ne fonctionneront pas si le mélange est trop épais. N'utiliser que des produits à base aqueuse.

1. Mélanger le produit et l'eau dans un réservoir séparé.

Mélange sec

Mélangez avec précaution le produit d'enduit avec de l'eau selon les instructions du fabricant affichées sur le sac.



Prémélange

Ajouter de l'eau au fur et à mesure dans un seau de pré-mélange de 5 gallons (18,9 litres).

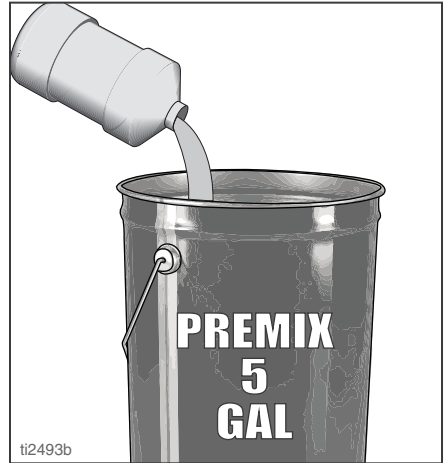

2. Agiter le mélange grâce au levier de mélange pour obtenir une consistance lisse et sans grumeaux.



3. S'assurer que tous les grumeaux de poudre sèche sont bien mélangés avant de verser le mélange dans la trémie du pulvérisateur.

AVIS

La présence de grumeaux de poudre sèche non mélangés peut boucher la pompe ou la buse.

Préparation

Instructions de mélange de lubrification

La lubrification du flexible (17Z224) permet de lubrifier les passages de la pompe et des flexibles, et de réduire le risque de blocage lors de l'amorçage du produit agrégé.

NOTE : En cas d'utilisation d'autres lubrifiants de flexibles, suivre les instructions de mélange du fabricant.

1. Vider un sac de lubrifiant dans un seau de 18,9 litres (5 gallons).

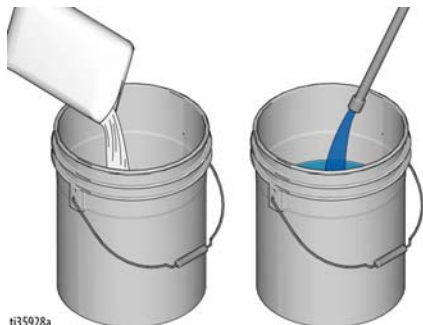

2. Mélanger pendant une minute.



3. Remplir le restant du seau avec de l'eau. Mélanger pendant une minute.

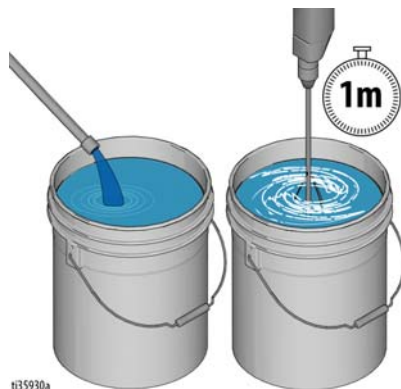

4. Laisser reposer le mélange pendant au moins cinq minutes ou jusqu'à ce qu'une texture onctueuse se développe.

Procédure de décompression



Suivez la Procédure de décompression à chaque fois que ce symbole apparaît.

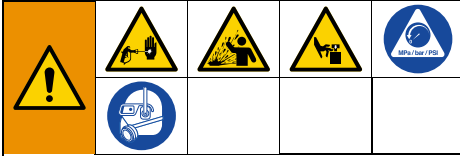

Cet équipement reste sous pression tant que la pression n'a pas été relâchée manuellement. Pour éviter de graves blessures provoquées par du liquide sous pression, comme des injections cutanées, des éclaboussures et des pièces mobiles, respecter la Procédure de décompression une fois la pulvérisation terminée et avant un nettoyage, une vérification ou un entretien de l'équipement.

1. Mettre l'interrupteur marche/arrêt en position Arrêt et actionner au maximum le bouton de régulation de la pression dans le sens inverse des aiguilles d'une montre.

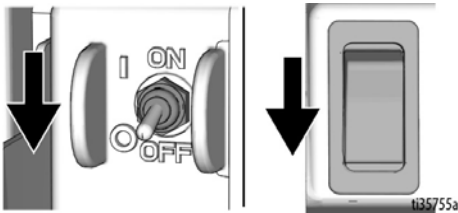

2. Diriger l'applicateur vers la trémie. Allumer l'applicateur.

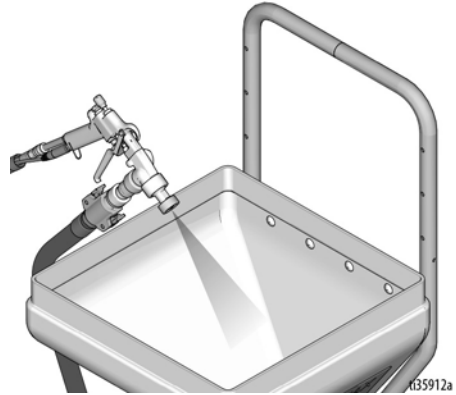

Préparation

3. Si la buse ou le flexible de pulvérisation semblent bouchés ou que la pression n'a pas été entièrement relâchée :
 - a. Si elle est installée, tourner la vanne d'amorçage vers le bas en position d'amorçage.
 - b. Desserrer TRÈS LENTEMENT l'écrou de retenue, le raccord de fin du flexible ou la vanne de décompression afin de libérer progressivement la pression.

- c. Desserrer complètement l'écrou de retenue ou le raccord.
- d. Déboucher le flexible ou la buse.

NOTE : Si la vanne de décompression a été utilisée pour libérer la pression, veiller à la démonter et à la nettoyer parfaitement.

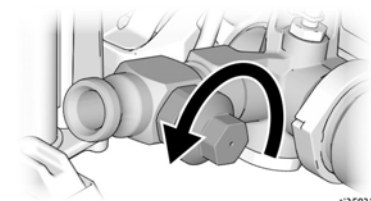
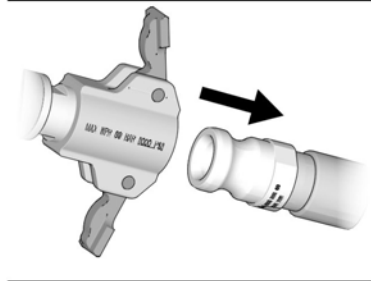
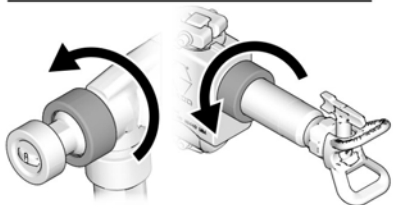
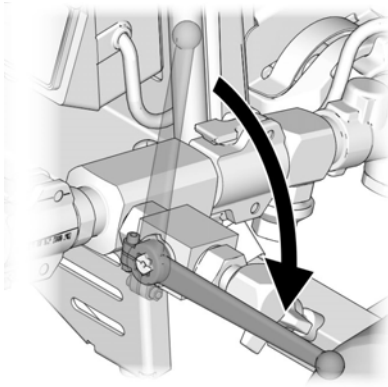

ti35831a

Installation



Appliquez la procédure d'installation lors du déballage du pulvérisateur, ou suite à un stockage longue durée. Après la première installation, retirer la fiche de transport de la sortie de fluide.

1. Desserrer les boutons du châssis de la trémie et extraire les goupilles. Régler le châssis de la trémie pour le 506/657 (position de châssis la plus courte) ou le 6912 (position de châssis la plus longue).

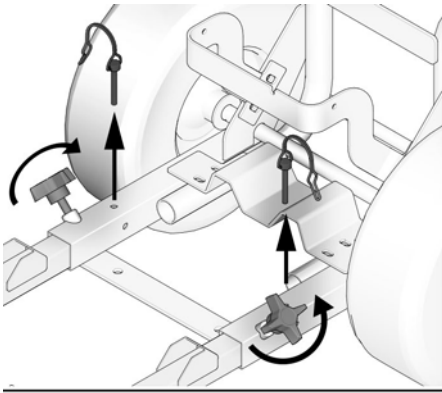

506/657

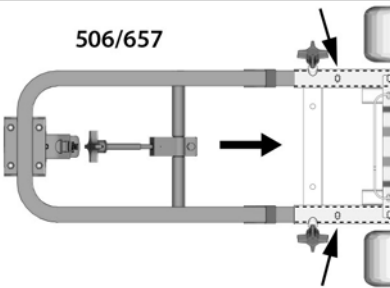

6912

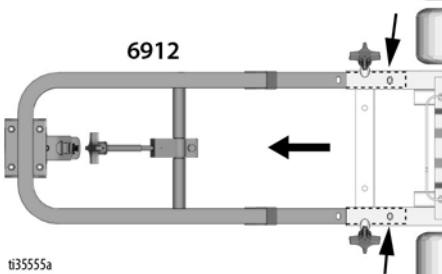

t35555a

Selon le produit pulvérisé avec le T-Max 6912, différentes configurations de pompes peuvent être souhaitées. Pour des instructions de démontage, consulter **Réparation de la pompe**, page 60.

- a. **Produits lisses** : Utiliser la bille d'entrée en acier avec ressort et la bille de sortie en acier avec ressort. C'est ainsi que l'unité est livrée.

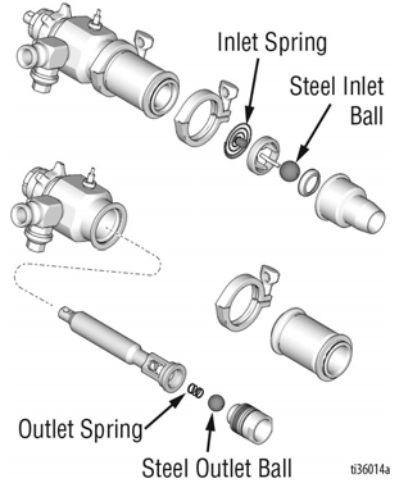

- b. **Certains agrégats** : Pour prévenir les blocages, utiliser une bille d'entrée en caoutchouc avec ressort et une bille de sortie en acier avec ressort. **NOTE** : Il est parfois nécessaire de retirer le ressort de la sortie si un blocage se produit. Voir la partie C.

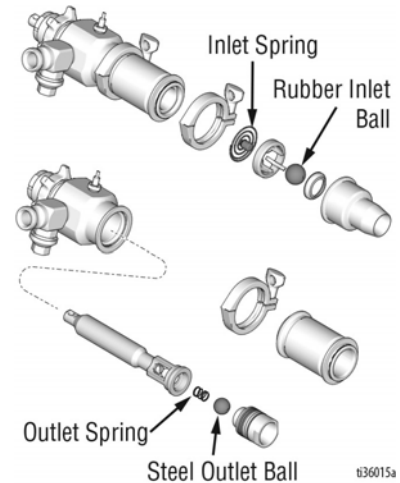

Installation

- c. Pour retirer le ressort de sortie, retirer l'entrée et le cylindre de la pompe. Ensuite, retirer le ressort du piston.

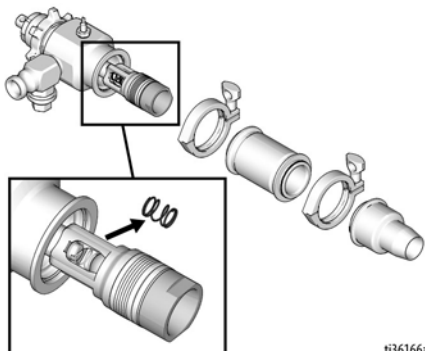

ti36166a

2. Verrouiller la roulette avant.

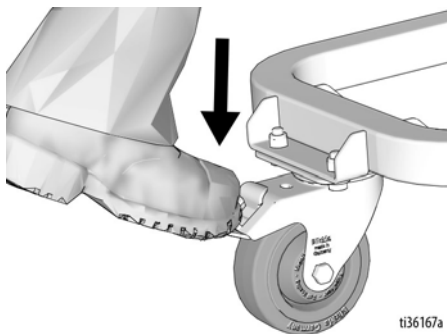

ti36167a

3. Libérer le collier de la trémie.

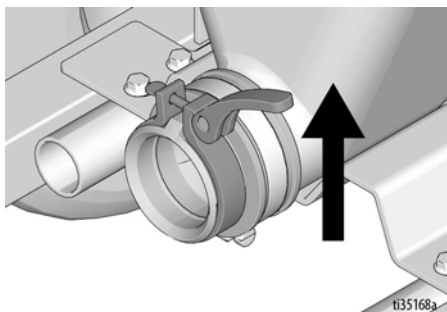

ti35168a

4. Abaisser le collier de serrage du module.

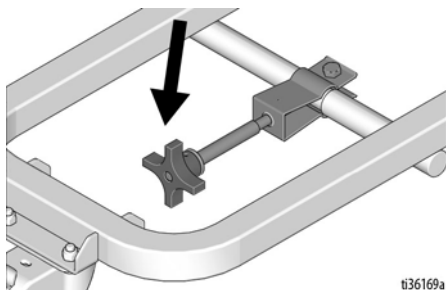

ti36169a

5. Connecter le module de pompage au châssis de la trémie.

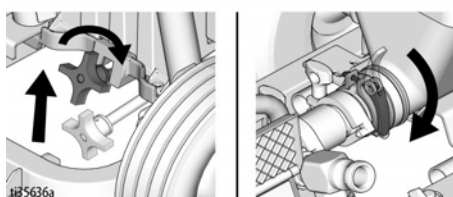
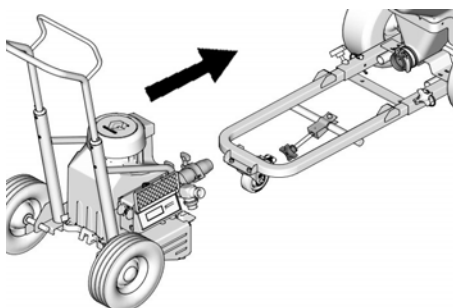

ti35636a

6. Si la trémie et la pompe ne s'alignent pas, desserrer quatre écrous à l'arrière de la trémie. Veiller à ce que la trémie et la pompe soient alignées, puis serrer quatre écrous.

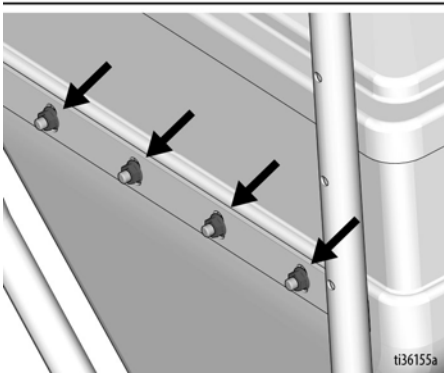
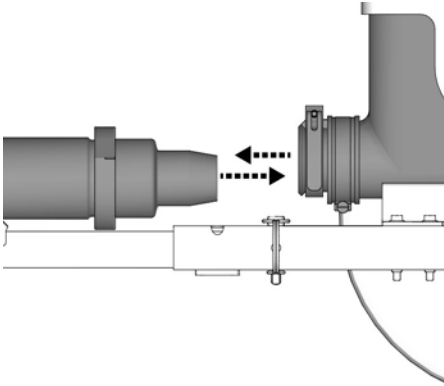

7. Placer l'interrupteur MARCHÉ/ARRÊT sur ARRÊT. Raccorder le cordon d'alimentation.

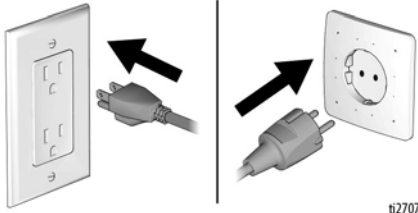
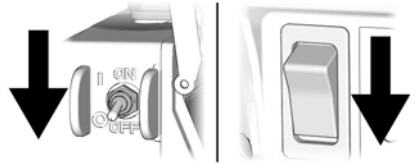

8. Retirer le bouchon de la pompe. Brancher le flexible de produit en sortie de pompe.

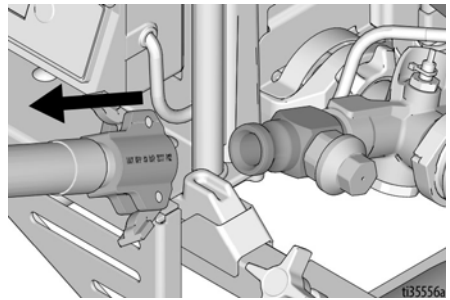

Mise en route - Airless

Mise en route - Airless



Exécuter la procédure de démarrage chaque fois que le pulvérisateur est enclenché pour la première fois après le nettoyage ou le stockage.

1. Exécuter la **Procédure de décompression**, page 19.
2. Remplir la trémie de produit d'enduit prémélangé. Rouleau vide-sac vendu séparément.

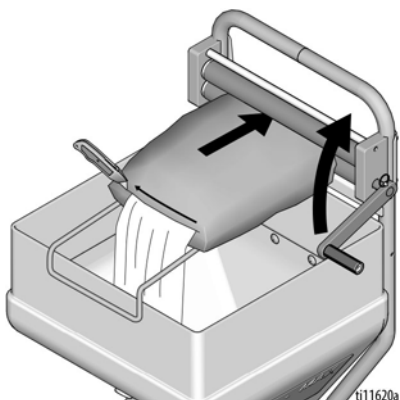

3. Amorcer la pompe.

- a. Placer le flexible de produit dans la trémie.

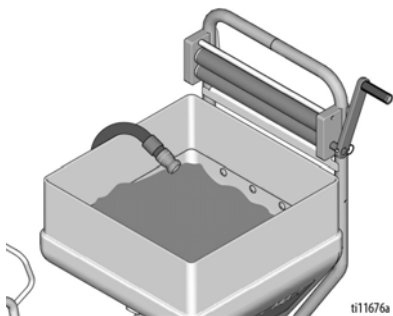

- b. Placer l'interrupteur MARCHE/ARRÊT sur MARCHE.

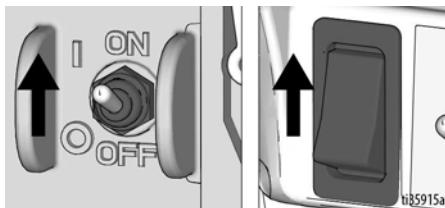

- c. **6912 seulement** : Placer le commutateur de mode de pompage en position haute.

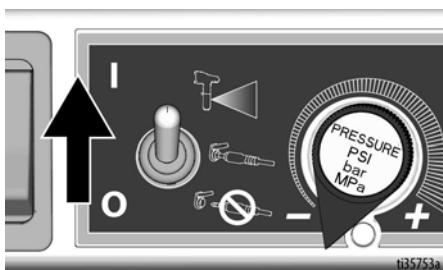

- d. Tourner le bouton de régulation de pression de 1/4 de tour dans le sens des aiguilles d'une montre.

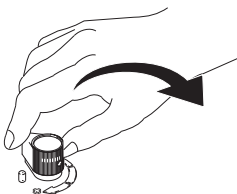

- e. Une fois qu'un flux constant sort du flexible de produit, actionner pendant 30 secondes supplémentaires.

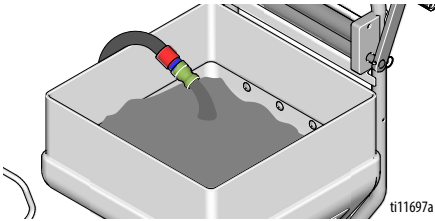

- f. Placer l'interrupteur MARCHE/ARRÊT sur ARRÊT.

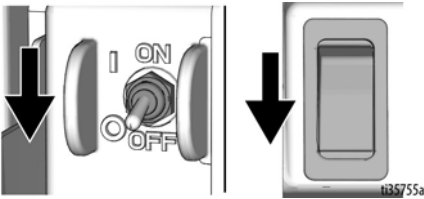

4. Installer le filtre ou le bouchon de passage de l'air et la rallonge de buse. La consistance du produit et la taille de la buse déterminent la taille de filtre à utiliser. Dans certains cas, le bouchon de passage de l'air sans écran est nécessaire avec de grandes buses pour pulvériser avec succès des produits contenant du sable ou des pierres.

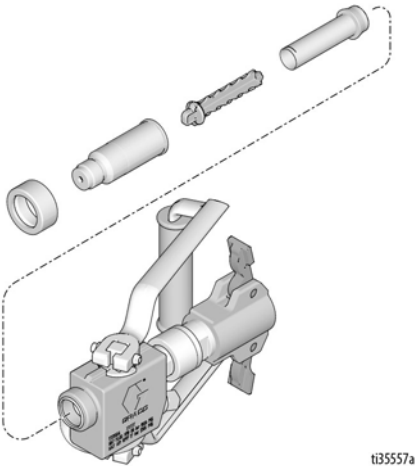

5. Brancher l'applicateur sur le flexible de produit.

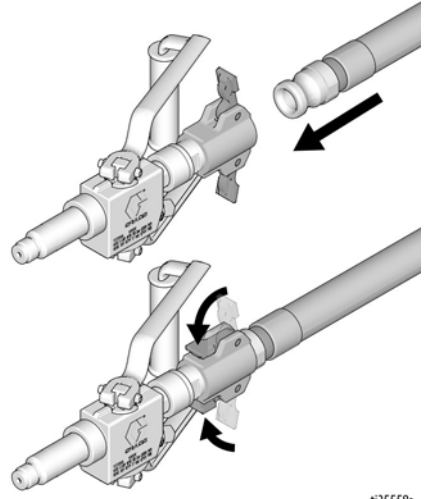

6. Placer l'interrupteur MARCHE/ARRÊT sur MARCHE.

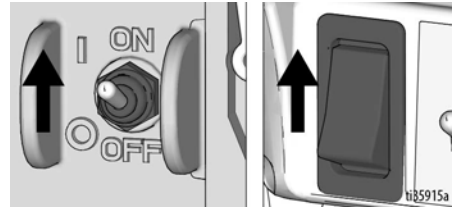

7. Allumer l'applicateur. Tourner le bouton de régulation de pression dans le sens des aiguilles d'une montre jusqu'à ce que le débit voulu soit atteint. Actionner pendant 15 secondes.

ti8794a

Mise en route - Airless

Installation de la buse de pulvérisation



Pour éviter les blessures, comme des injections sous-cutanées, ne pas mettre la main devant la buse de pulvérisation lors de l'installation ou du retrait de la buse de pulvérisation et du garde-buse.

1. Exécuter la **Procédure de décompression**, page 19.
2. Vérifier que la buse de pulvérisation et le garde-buse sont montés dans l'ordre indiqué.

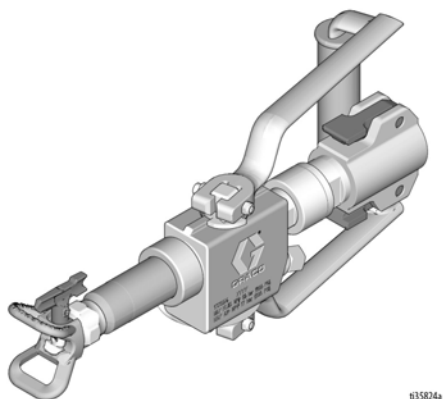

- a. Utiliser la buse de pulvérisation pour aligner les joints dans le garde-buse.

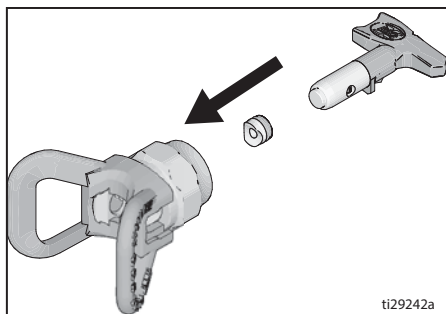

- b. La buse de pulvérisation doit être enfoncée complètement dans le garde-buse. Tourner la buse de pulvérisation vers le bas.

- c. Assembler la bague de retenue sur l'adaptateur garde-buse, puis monter le protège-buse.

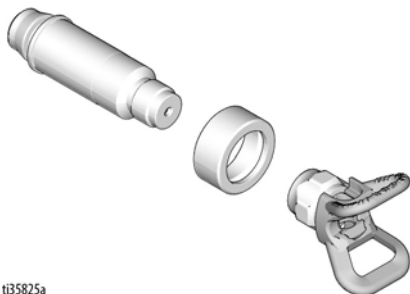

3. Tourner la manette en forme de flèche de la buse de pulvérisation vers l'avant, en position de pulvérisation.

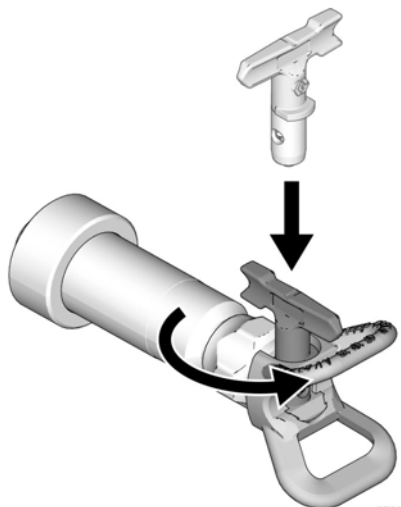

4. Visser l'ensemble buse de pulvérisation et garde-buse sur le pistolet et serrer.

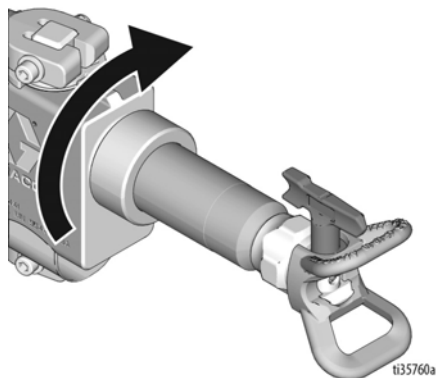

Débouchage de la buse de pulvérisation

Pour éviter le colmatage de la buse :

- Lorsque l'applicateur n'est pas utilisé pendant une période prolongée, garder la buse « humide » et effectuer **Procédure de décompression**, page 19
 - Maintenir la buse de pulvérisation propre et exempte de produit.
1. Tourner la buse de pulvérisation en position débouchage. Diriger l'applicateur vers le sol et OUVRIE celui-ci. Une fois le bouchon supprimé, mettre l'applicateur en position FERMÉE.

DÉBOUCHAGE

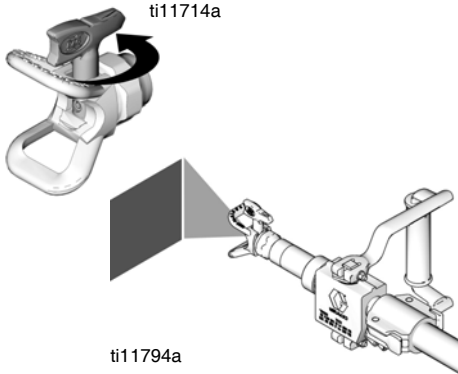

2. Remettre ensuite la buse de pulvérisation en position pulvérisation. Allumer l'applicateur. Pulvériser le jet test.

PULVÉRISATION

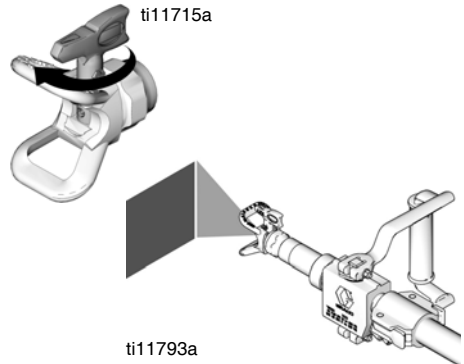

NOTE : Lors de la pulvérisation, si l'applicateur n'est pas utilisé pendant une période prolongée, s'assurer de nettoyer le pulvérisateur ou de garder le pistolet « humide » en le plaçant dans l'eau ou en l'enroulant avec un chiffon humide. Cela réduit la possibilité de durcissement du produit dans le pistolet qui entraîne le bouchage du pistolet.

Mise en route - Air Assist

Mise en route - Air Assist



Exécuter la procédure de démarrage chaque fois que le pulvérisateur est enclenché pour la première fois après le nettoyage ou le stockage.

1. Exécuter la **Procédure de décompression**, page 19.
2. Pour prévenir tout blocage, remplir la trémie de produit avec du lubrifiant. Se reporter à **Instructions de mélange de lubrification**, page 18, puis suivre les instructions d'amorçage. Pomper tout le lubrifiant pour flexible pour le ramener dans un seau, puis continuer avec l'amorçage du produit.

En cas de pulvérisation de gros agrégats, utiliser une bille d'entrée en caoutchouc avec ressort et une bille de sortie en acier avec ressort.

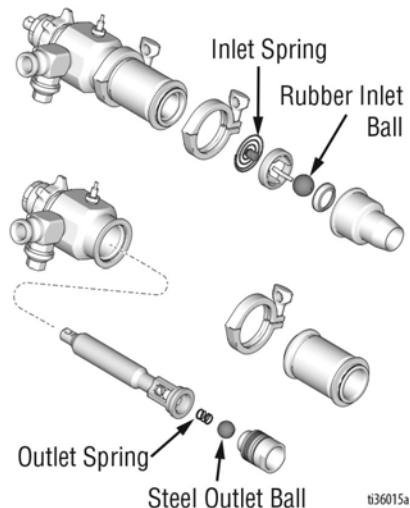

NOTE : En cas de problème de blocage dans la pompe, retirer le ressort de sortie et actionner le pulvérisateur sans lui.

Pour amorcer sans ressort de sortie, retirer le flexible et verser de l'eau dans la sortie. Placer l'unité en « mode débit » et tourner le bouton de régulation de pression dans le sens des aiguilles d'une montre jusqu'à ce que le produit sorte de la sortie de la pompe. Tourner le bouton de régulation de pression dans le sens contraire des aiguilles d'une montre jusqu'à ce que le débit cesse, puis connecter le flexible de produit. Le cas échéant, raccorder une vanne d'amorçage à la sortie, puis raccorder le flexible de produit. Ouvrir la vanne d'amorçage et tourner lentement le bouton de régulation de pression dans le sens des aiguilles d'une montre jusqu'à ce que le produit sorte de la vanne d'amorçage.

Fermer la vanne d'amorçage et laisser le flexible se remplir (vanne d'amorçage vendue séparément).

3. Remplir la trémie de produit d'enduit mélangé.

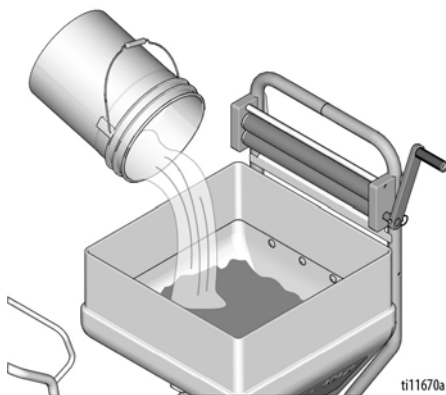

NOTE : Pendant l'amorçage du produit, laisser le lubrifiant pour flexible résiduel se vider dans un seau jusqu'à ce que le produit commence à sortir.

Mise en route - Air Assist

4. Amorcer la pompe.

- a. Placer le flexible de produit dans la trémie.

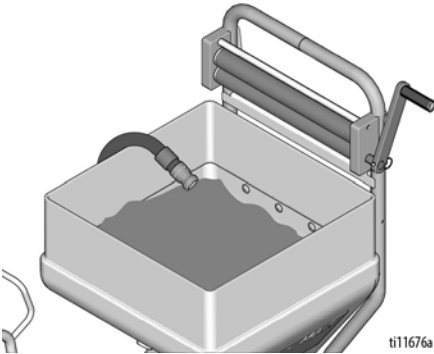

- b. Placer l'interrupteur MARCHÉ/ARRÊT sur MARCHÉ.

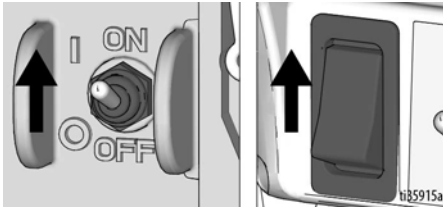

- c. Placer le commutateur de mode de pompage en position basse. Tourner le bouton de régulation de pression de 1/4 de tour dans le sens des aiguilles d'une montre.

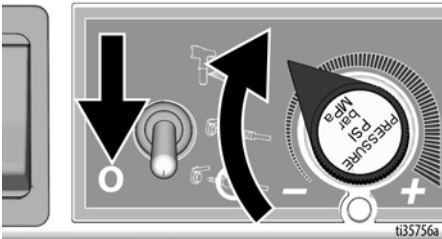

- d. Une fois qu'un flux constant sort du flexible de produit, actionner pendant 30 secondes supplémentaires.

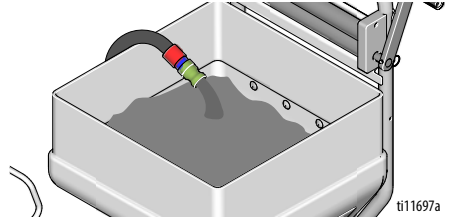

- e. Placer l'interrupteur MARCHÉ/ARRÊT sur ARRÊT.

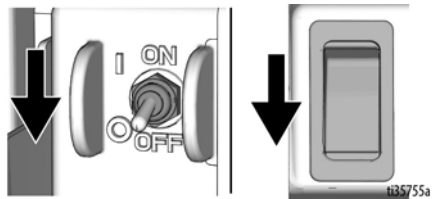

Mise en route - Pistolet Air Assist STX

Mise en route - Pistolet Air Assist STX

1. Régler la vanne à pointeau sur un réglage bas. Brancher l'applicateur sur le flexible de produit. Brancher le connecteur sur la poignée du pistolet, puis le flexible d'air.

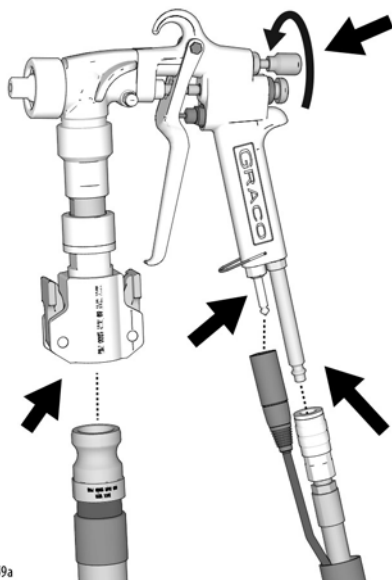

2. Placer le commutateur de mode de pompage en position centrale pour contrôler la pompe à distance.

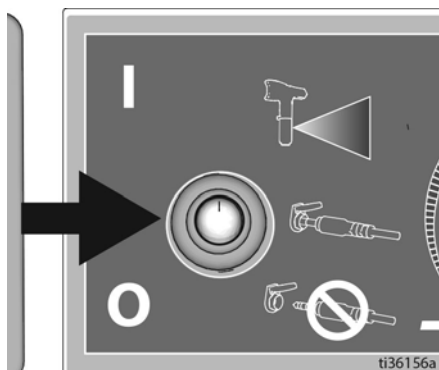

3. Tenir l'applicateur au-dessus de la trémie et mettre l'applicateur en MARCHÉ.

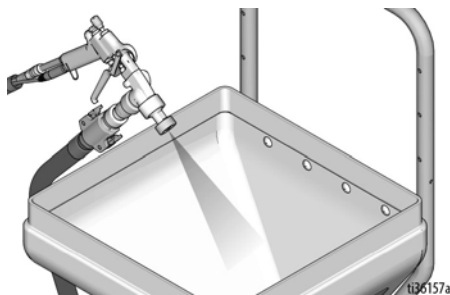

4. Tourner le bouton de régulation de pression dans le sens des aiguilles d'une montre jusqu'à ce que le débit voulu soit atteint. Actionner pendant 15 secondes.



Mise en route - Pistolet Air Assist STX

5. Une fois la pulvérisation effectuée, relâcher la gâchette. Le passage de fluide reste ouvert, ce qui relâche la pression.
6. Une fois la pression relâchée, appuyer sur le bouton d'arrêt de la gâchette pour fermer les passages de fluide.

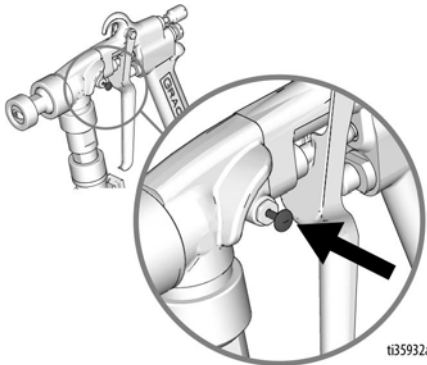

7. Pulvériser le jet test. Orienter l'applicateur vers le sol. OUVRIRE la vanne d'air. Allumer l'applicateur et déplacer l'application pour pulvériser la surface.

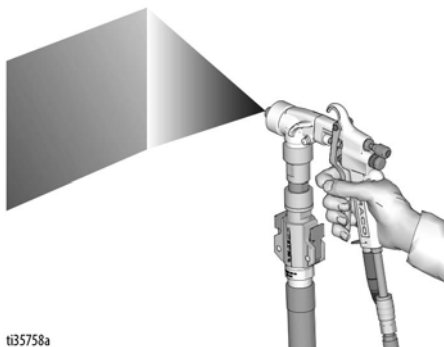

8. Régler la vanne à pointe et/ou sélectionner une autre taille de buse (4 - 12mm) correspondant à la finition désirée.

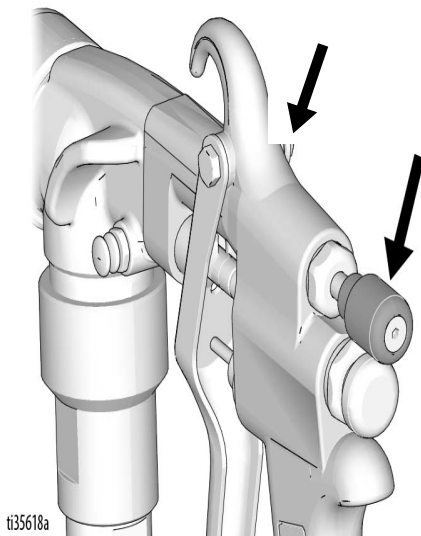

9. Si un jet en éventail est souhaité, retirer la bague de retenue et ajouter le boîtier de l'adaptateur, le disque et l'écrou de retenue à l'ensemble.

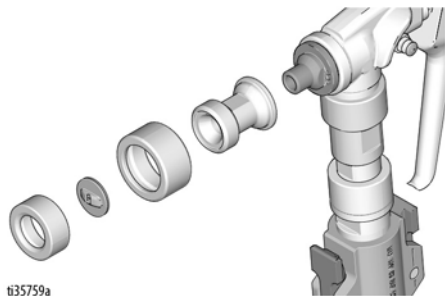

10. Sélectionner le disque alternatif (W4 - WXL) pour la finition souhaitée.



Fonctionnement



Le système présente une protection contre la surchauffe qui arrête automatiquement le système en cas de surchauffe. Pour réduire le risque de blessure corporelle en raison du redémarrage inattendu du système, toujours placer l'interrupteur MARCHÉ/ARRÊT sur ARRÊT.

Un compresseur d'air externe est peut-être relié au raccord de la conduite d'air de l'applicateur. Cela peut être utile pour l'application de produits décoratifs ou difficiles à pulvériser.

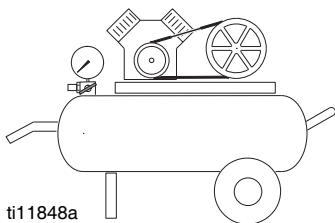

ti11848a



Une surpression du système peut entraîner une rupture des composants et provoquer de graves blessures. Pour réduire le risque de surpression du système :

- Ne pas utiliser un compresseur présentant une pression de sortie supérieure à 125 psi (0,86 MPa, 8,6 bars).

Le système est livré avec les flexibles suivants :

T-Max 506 :

- Flexible à fluide : 5 m de DI 25 mm & 3 m de DI 19 mm

T-Max 657 :

- Flexible à fluide : 10 m de DI 25 mm & 3 m de DI 19 mm

T-Max 6912 :

- Flexible à fluide : 5 m, 10 m, 15 m, 30 m de DI 25 mm & 3 m de ID 19 mm
- Flexible d'air : Si applicable, 18 m ou 33 m

Utilisation du flexible

Toujours raccorder un flexible de DI 25 mm à la sortie de la pompe. Il est alors possible d'ajouter d'autres flexibles jusqu'aux longueurs maximales de flexible à fluide :

- Utiliser la longueur de flexible à fluide la plus courte requise pour l'application de pulvérisation (au moins 25 mm x 5 m).
- Une longueur de flexible superflue réduit les performances du pulvérisateur.
- Longueurs maximales du flexible à fluide :

T-Max 506 :

- 15 m de DI 25 mm ou 10 m de DI 25 mm + 3 m de DI 19 mm

T-Max 657 :

- 30 m de DI 25 mm ou 25 m de DI 25 mm + 3 m de DI 19 mm

NOTE :

T-Max 6912 :

- 30 m de DI 25 mm + 3m de DI 19mm

NOTE : Utiliser un seul flexible 3 m de DI 19 mm. Ne pas dépasser 1000 psi. Plage de températures d'utilisation -18 °C à 82°C (0°F à 180°F). Tous les flexibles envoyés avec l'unité sont prévus pour des applications de produits à base d'eau uniquement.

Nettoyage

Entreposage inférieur à 24 H

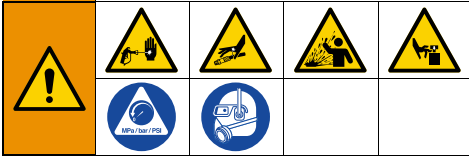

1. Exécuter la **Procédure de décompression**, page 19.
2. Enlever l'applicateur. Maintenir l'applicateur humide en le plaçant dans de l'eau ou en l'enveloppant dans un chiffon humecté.

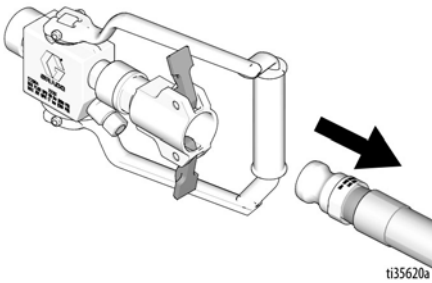

3. Enlever le flexible et les raccords ensemble.

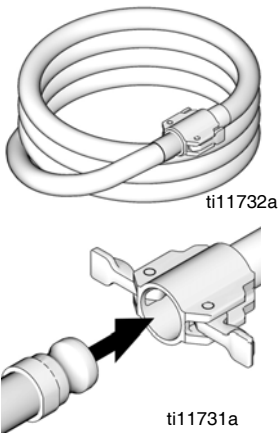

4. Nettoyer les côtés de la trémie jusqu'au niveau du produit. Couvrir le produit présent dans la trémie à l'aide du couvercle de la trémie.

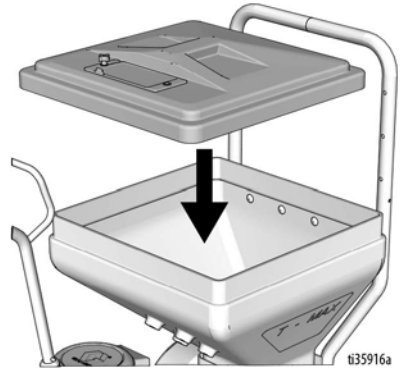

5. Débrancher la pompe de la trémie.

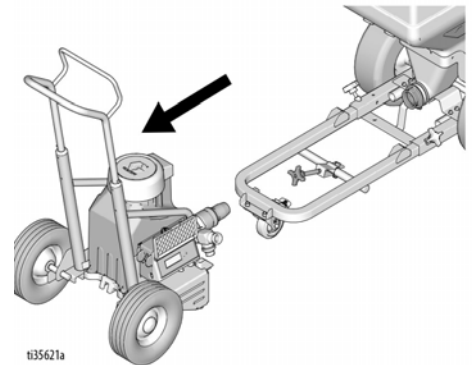
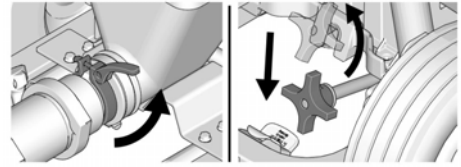

Nettoyage

6. Obturer la trémie.

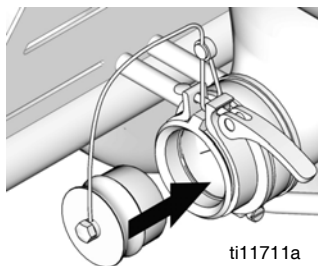

7. Mettre un bouchon sur l'entrée de la pompe.

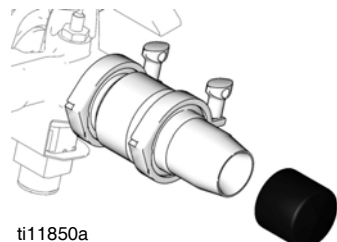

8. Installer le capuchon de la pompe (vendu séparément) sur la sortie de la pompe.

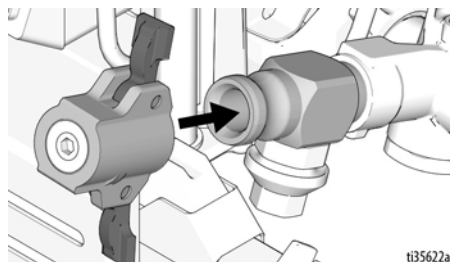

Entreposage supérieur à 24 H

1. Exécuter la **Procédure de décompression**, page 19.
2. Couper l'alimentation d'air en cas de pulvérisation avec air. Enlever l'applicateur du flexible de produit. Nettoyer l'applicateur.

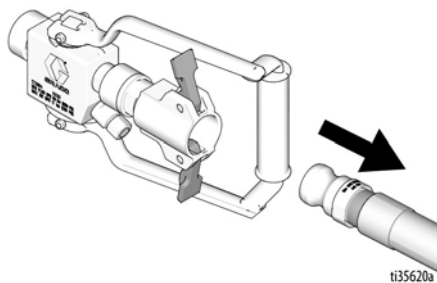

3. Tourner le bouton de régulation de pression dans le sens des aiguilles d'une montre et pomper l'enduit inutilisé se trouvant dans la trémie et le flexible.

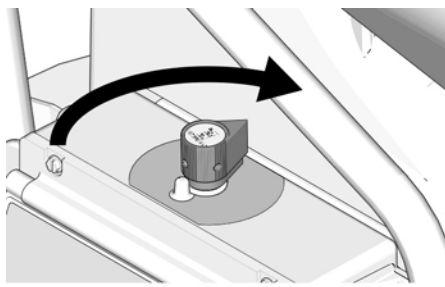

4. Gratter l'enduit restant dans la trémie pour qu'il soit aspiré par la pompe par le pulvérisateur.

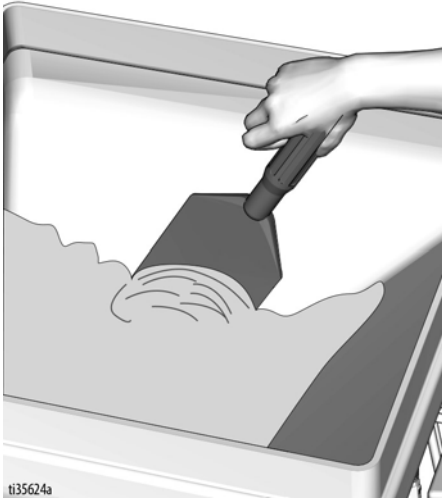

5. Faire tourner la commande de la pompe pour arrêter la pompe.



6. Débrancher le flexible de produit en sortie de pompe.

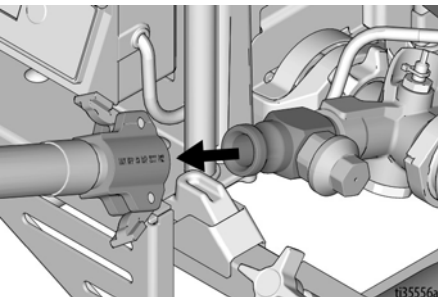

7. Introduire deux boules de nettoyage humides dans la sortie de la pompe. Brancher le flexible de produit en sortie de pompe.

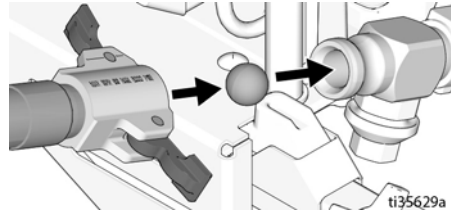

8. Remplir la trémie d'eau et nettoyer les côtés.

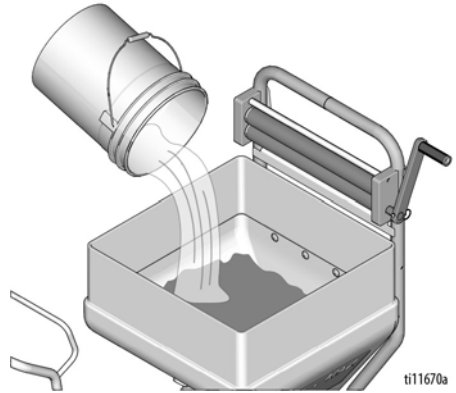

9. Tourner le bouton de régulation de pression dans le sens des aiguilles d'une montre pour démarrer la pompe.



Nettoyage

10. Faire fonctionner la pompe jusqu'à ce que les boules de nettoyage soit expulsées du flexible de produit. Tenir fermement le flexible de produit lorsqu'il est traversé par les boules. De la pression peut s'accumuler, ce qui peut faire sauter le flexible. Garder les boules de nettoyage.

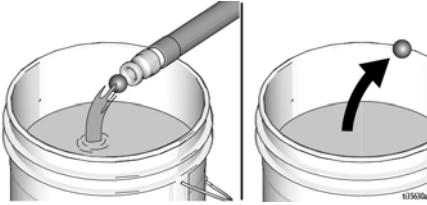

11. Faire tourner le bouton de régulation de pression pour arrêter la pompe.



12. Brancher l'applicateur sur le flexible de produit.

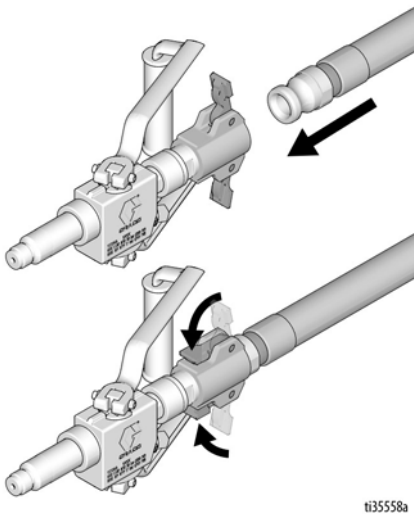

13. Tourner le bouton de régulation de pression dans le sens des aiguilles d'une montre pour démarrer la pompe.



14. Faire fonctionner la pompe jusqu'à ce que l'eau qui s'écoule de l'applicateur soit propre. Continuer jusqu'à ce que la trémie soit vide.

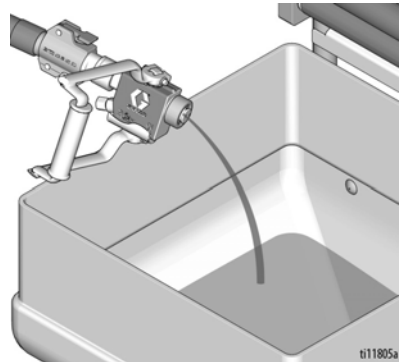

15. Si nécessaire, rajouter de l'eau et renouveler les opérations 13 à 14.

NOTE : Après le rinçage à l'eau, rincer à nouveau à l'aide d'un fluidifiant pour pompe afin que ce produit constitue un revêtement de protection qui empêchera le gel et la corrosion.

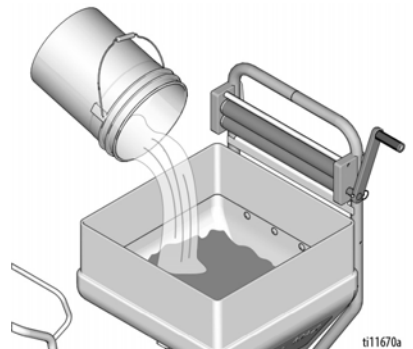

16. Faire tourner le bouton de régulation de pression pour arrêter la pompe.



17. Débrancher la pompe de la trémie.

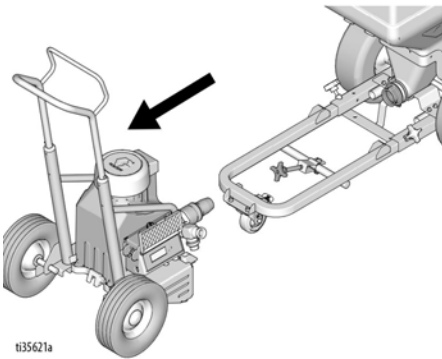
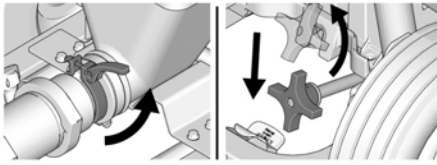

18. Rincer la trémie à l'eau. Nettoyer et remettre le bouchon de vidange.

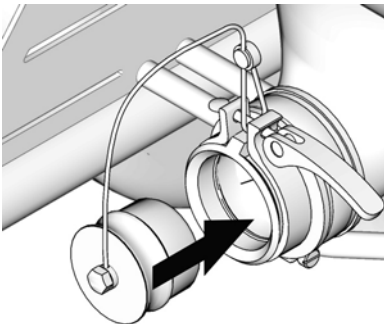

19. Nettoyer les applicateurs, les buses de pulvérisation et le support de buse avec une brosse.

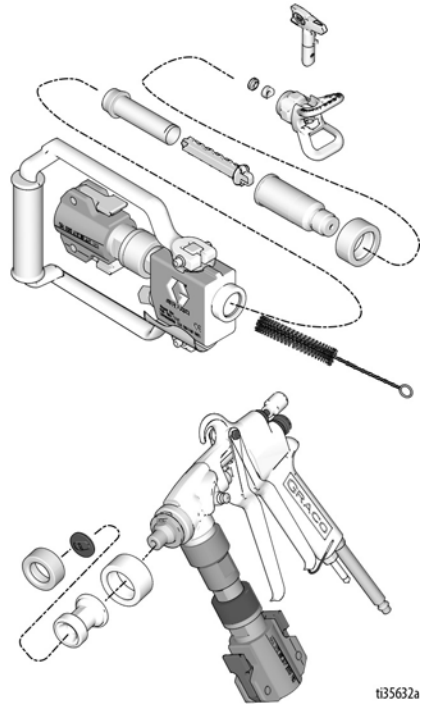

Nettoyage

20. Enlever le produit durci des buses de l'applicateur à l'aide du nettoyeur à buse d'air.

AVIS

Ne pas utiliser le nettoyeur à buse d'air pour nettoyer le clapet anti-retour et la buse de pulvérisation de l'applicateur. Cela pourrait détériorer ces pièces.

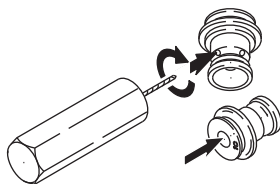

ti11811a

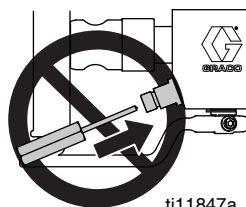

ti11847a

Guide de dépannage



1. Suivre la **Procédure de décompression**, page 19 avant tout contrôle ou toute réparation du pistolet.
2. Contrôler toutes les sources de problème et les causes possibles avant de démonter l'appareil.

Le moteur ne fonctionne pas

Problème	Cause	Solution
Problèmes de base de pression du fluide	Réglage du bouton de régulation de pression. Le moteur ne fonctionnera pas si le réglage est au minimum (à fond dans le sens inverse des aiguilles d'une montre).	Augmenter progressivement le réglage de la pression pour vérifier si le moteur démarre.
	La buse ou le filtre pour fluide est peut-être encrassé.	Libérer la pression et déboucher ou nettoyer le filtre ; voir le manuel d'instructions du pistolet ou de la buse.
	Le commutateur de mode de pompage n'est pas dans la position correcte (6912).	Placer le commutateur de mode de pompage dans la position correcte pour l'application. Position haute : Mode Pression Position intermédiaire : Télécommande Position basse : Mode débit
	La pression s'accumule, mais le produit ne sort pas.	Exécuter la Procédure de décompression , page 19. Vérifier la présence d'un blocage dans l'applicateur, le flexible ou la pompe. Il peut être nécessaire de retirer le ressort de sortie si un blocage de la pompe se reproduit.
Problèmes mécaniques de base.	Peinture gelée ou durcie.	Dégeler le pulvérisateur si de l'eau ou une peinture à base d'eau a gelé à l'intérieur. Pour cela, il faut le mettre dans un local chaud. Ne pas démarrer le pulvérisateur avant son dégel complet. Si la peinture a durci (séchée) dans le pulvérisateur, remplacer le presse-étoupe de la pompe. Voir Réparation de la pompe , page 58.
	Goupille de la tige de connexion du bas de pompe. Celle-ci doit être complètement engagée dans la tige de connexion et le ressort de maintien doit être solidement logé dans la rainure de la goupille de la pompe.	Repousser la goupille en place et l'y maintenir au moyen du ressort de retenue.
	Moteur. Lorsque la machine est débranchée, retirer l'ensemble carter d'entraînement. Essayer de faire tourner le ventilateur à la main.	Remplacer le moteur si le ventilateur ne veut pas tourner.

Guide de dépannage

Problème	Cause	Solution
Problèmes électriques de base	La carte de commande du moteur. La carte se coupe et affiche un code d'erreur.	Voir Diagnostic de la carte de commande , page 43.
	Alimentation électrique. Le compteur doit afficher : 210–255 V CA pour les modèles 220–240 V CA ; 85–130 V CA pour les modèles 100–120 V CA.	Réarmer le disjoncteur primaire ; remplacer le fusible du primaire. Essayer une autre sortie.
	La rallonge. Contrôler la continuité de la rallonge avec un compteur.	Remplacer la rallonge électrique.
	Cordon d'alimentation du pulvérisateur. Rechercher d'éventuels dommages, par exemple au niveau de l'isolation ou des fils.	Remplacer le cordon d'alimentation électrique.
	Vérifier que les fils du moteur sont bien fixés et convenablement raccordés.	Remplacer les bornes desserrées ; les serrer sur les fils. S'assurer que les bornes sont solidement raccordées. Nettoyer les bornes de la carte de circuit imprimé. Rebrancher solidement les fils.
	Interrupteur MARCHE/ARRÊT. Brancher le compteur entre les bornes L1 et L2 de l'interrupteur MARCHE/ARRÊT. Brancher le pulvérisateur et le mettre en marche. Le compteur doit afficher : 210–255 V CA pour les modèles 220–240 V CA 85–255 V CA pour les modèles 100–120 V CA	Remplacer l'interrupteur MARCHE/ARRÊT.
	S'assurer que les bornes ne sont ni endommagées, ni desserrées.	Remplacer les bornes endommagées et les raccorder solidement.

Le moteur est chaud et fonctionne par à-coups

Problème	Cause	Solution
Le moteur est chaud et fonctionne par à-coups.	Déterminer si le pulvérisateur a fonctionné sous haute pression par petits à-coups, entraînant ainsi un régime moteur faible et donc une surchauffe	Réduire le réglage de la pression ou augmenter la taille de la buse.
	S'assurer que la température du lieu de fonctionnement du pulvérisateur ne dépasse pas 90°F et qu'elle ne soit pas directement exposée au soleil.	Déplacer le pulvérisateur dans un endroit ombragé et plus frais, si possible.

Débit lent ou fluctuant

Problème	Cause	Solution
Débit faible	Buse usée.	Toujours respecter la Mise en garde de la procédure de décompression puis, remplacer la buse. Se reporter au manuel traitant du pistolet ou de la buse.
	S'assurer que la pompe ne continue pas à fonctionner lorsque la l'applicateur est éteint.	Effectuer l'entretien de la pompe. Vérifier la présence d'usure ou d'obstructions sur le piston et les vanne d'admission.
	Filtre encrassé (si filtre optionnel monté).	Relâcher la pression. Contrôler et nettoyer le filtre.
	Longueur du flexible de produit. Des flexibles plus longs réduisent les performances du pulvérisateur.	Les remplacer par des flexibles d'une longueur inférieur au maximum spécifié.
	Connexions de l'adaptateur de trémie de la pompe.	Resserrer les connexions desserrées. Remplacer l'adaptateur de trémie de la pompe s'il est fissuré ou percé.
	Alimentation électrique du compteur. Le compteur doit afficher : 210–255 V CA pour les modèles 220–240 V CA ; 85–130 V CA pour les modèles 100–120 V CA. Les basses tensions diminuent les performances du pulvérisateur.	Réarmer le disjoncteur primaire ; remplacer le fusible du primaire. Réparer la prise électrique ou en essayer une autre.
	Taille et longueur de la rallonge ; doit contenir un câble d'au moins 2,05 mm ² (12 AWG) d'une longueur maximale de 90 m (295 pi). Des câbles plus longs diminuent les performances du pulvérisateur.	Remplacer par une rallonge appropriée et mise à la terre.
	Câbles entre le moteur et la carte de circuit imprimé de la régulation de pression, pour voir si des fils ou des connecteurs sont endommagés ou desserrés. S'assurer que l'isolation des câbles et les bornes ne présentent pas de signes de surchauffe.	S'assurer que les languettes de la borne mâle sont centrées et solidement raccordées sur des bornes femelles. Remplacer toute borne desserrée ou câble endommagé. Reconnecter solidement les bornes.
	Pression de calage basse.	Tourner le bouton de régulation de pression à fond dans le sens des aiguilles d'une montre. S'assurer que le bouton est correctement monté pour permettre sa rotation au maximum dans le sens des aiguilles d'une montre. Essayer un nouveau transducteur. Vérifier le mode de commande de la pompe. Lorsqu'elle est utilisée en position intermédiaire, la pompe est limité à 600 psi.
Sortie fluctuante	Alimentation en produit.	Remplir la trémie et réamorcer la pompe.
	Raccords desserrés.	Serrer, utiliser un joint d'étanchéité pour filetage ou des bandes d'étanchéité sur les filetages si nécessaire.
	Les billes de la vanne d'admission et de piston ne sont pas correctement en place.	Retirer les vannes d'admission et de piston et les nettoyer. Vérifier l'absence d'éraflures ou d'obstructions sur les billes et les sièges et les remplacez si nécessaire, page 58. Nettoyer la trémie avant utilisation afin d'éliminer les particules susceptibles de boucher la pompe. Permuter avec une bille d'entrée en caoutchouc (6912).
	Fuites autour de l'écrou du joint du presse-étoupe qui pourraient indiquer que les garnitures d'étanchéité sont usées ou endommagées.	Remplacer le presse-étoupe, page 58. Vérifier également si le siège de vanne de piston présente une peinture séchée ou des éraflures. Le remplacer, le cas échéant.
	Tige de pompe endommagée.	Réparer la pompe.

Guide de dépannage

Problème	Cause	Solution
Le moteur fonctionne mais pas la pompe.	Goupille de la pompe endommagée ou manquante.	Remplacer la goupille si celle-ci est manquante. S'assurer que le ressort de maintien est bien logé dans la gorge autour de la tige de raccord.
	L'ensemble de la tige de raccord est endommagé.	Remplacer la tige de raccord.
	Engrenages ou carter d'entraînement	Vérifier l'état du carter d'entraînement et des engrenages, et les remplacer si nécessaire.

Court-circuit électrique

AVIS

Tout court-circuit dans quelque partie du circuit du moteur que ce soit amènera le circuit de contrôle à inhiber le fonctionnement du pulvérisateur. Effectuer un bon diagnostic et la réparation de tous les courts-circuits avant de vérifier et de remplacer la carte de commande.

Problème	Cause	Solution
Le disjoncteur primaire s'ouvre dès que l'interrupteur du pulvérisateur est mis sur la position marche	Tout le câblage électrique, en recherchant les isolations défectueuses, ainsi que l'état et les branchements de toutes les cosses et bornes. Contrôler aussi les fils entre la régulation de pression et le moteur.	Réparer ou remplacer tout câble ou borne détériorés. Reconnecter solidement tous les fils.
	L'existence de courts-circuits sur l'induit du moteur. Inspecter les enroulements en recherchant des traces de brûlures	Remplacer le moteur.
	Carte de commande du moteur en établissant un diagnostic de celui-ci. Si le diagnostic le spécifie, la remplacer par une carte en bon état.	Remplacer par une nouvelle carte de commande du moteur.
Le disjoncteur primaire s'ouvre quand le pulvérisateur est branché sur une prise et qu'il n'est pas sur la position Marche	Problèmes électriques de base à la page 41.	Effectuer les procédures nécessaires.
	L'existence de fils endommagés ou pincés sur la régulation de pression.	Remplacer les pièces endommagées.
Le pulvérisateur cesse de fonctionner après 5 à 10 minutes de fonctionnement.	Problèmes électriques de base	Effectuer les procédures nécessaires.
	Alimentation électrique du compteur. Le compteur doit afficher : 210–255 V CA pour les modèles 220–240 V CA ; 85–130 V CA pour les modèles 100–120 V CA.	Si la tension est trop élevée, ne pas faire fonctionner le pulvérisateur avant correction du problème.

Réparation

Diagnostic de la carte de commande



1. Exécuter la **Procédure de décompression**, page 19.

NOTE : Ne pas laisser le pulvérisateur générer une pression du fluide sans qu'un transducteur ne soit installé. Laisser la sortie de la pompe ouverte si un transducteur est utilisé.

2. Observer les messages qui s'affichent dans le tableau suivant.

3. Observer le fonctionnement de la LED et se reporter au tableau suivant.

Écran	La LED d'état de la carte de commande clignote	Fonctionnement de la pulvérisation	Indication	Procédure à suivre
Pas d'affichage	Ne clignote jamais	La pulvérisation s'arrête. Pas d'alimentation électrique. Le pulvérisateur doit être sous pression.	Perte de puissance.	Contrôler l'alimentation électrique. Exécuter la Procédure de décompression , page 19, avant de réparer ou de démonter.
psi/bars/MPa	Une fois	Le pulvérisateur est sous pression. Tension enclenchée. (La pression varie en fonction de la taille de la buse et de la régulation de pression.)	Fonctionnement normal.	Ne rien faire.
E=02 CODE 02	Deux fois de suite	Le pulvérisateur peut continuer à fonctionner. Tension enclenchée.	Pression trop forte. Pression supérieure à 103bars (10,3 MPa, 1500 psi) ou capteur de pression défectueux	Remplacer la carte de commande moteur ou le capteur de pression.
E=03 CODE 03	Trois fois de suite	Le pulvérisateur s'arrête et la diode continue à clignoter trois fois de suite	Le capteur de pression est défectueux ou manquant.	Contrôler le branchement du transducteur. Ouvrir la vanne de vidange. Remplacer le transducteur du pulvérisateur par un nouveau transducteur. Si le pulvérisateur fonctionne, remplacer le transducteur.
E=04 CODE 04	Quatre fois de suite	Le pulvérisateur ne fonctionne pas.	La carte de commande détecte plusieurs surtensions.	Vérifier que l'interrupteur de tension est positionné sur le réglage correspondant à la tension utilisée. Mettre le pulvérisateur en position Arrêt et couper l'alimentation. Trouver une tension d'alimentation appropriée pour éviter d'endommager des pièces électroniques.
E=05 CODE 05	Cinq fois de suite	Le pulvérisateur ne démarre pas ou s'arrête et la diode continue à clignoter cinq fois de suite. Tension enclenchée.	Défaut moteur.	Vérifier si le moteur est bloqué, si les fils sont en court-circuit ou si le moteur est débranché. Réparer ou remplacer les pièces défectueuses.

Réparation

Écran	La LED d'état de la carte de commande clignote	Fonctionnement de la pulvérisation	Indication	Procédure à suivre
E=06 CODE 06	Six fois de suite	Le pulvérisateur s'arrête et la diode continue à clignoter six fois de suite. Tension enclenchée.	Le moteur est trop chaud ou le disjoncteur thermique du moteur est défectueux.	Laisser le pulvérisateur refroidir. Si le pulvérisateur fonctionne lorsqu'il est froid, contrôler le fonctionnement du ventilateur du moteur ainsi que le débit d'air. Garder le pulvérisateur dans un endroit frais. Remplacer le moteur si le pulvérisateur ne fonctionne pas lorsqu'il est froid et lorsque la diode continue à clignoter six fois de suite.
CODE 08	Huit fois de suite	Le pulvérisateur ne fonctionne pas.	Tension fournie trop basse.	Mettre le pulvérisateur en position Arrêt et couper l'alimentation du pulvérisateur. Retirer tout autre équipement qui utilise le même circuit. Trouver une tension d'alimentation appropriée pour éviter d'endommager les pièces électroniques.
CODE 10	Dix fois de suite.	Le pulvérisateur ne fonctionne pas.	Surchauffe de la carte de commande.	Vérifier que l'admission en air du moteur n'est pas obstruée. Vérifiez que le ventilateur n'est pas défaillant. Vérifier que la carte de commande est bien branchée sur la plaque arrière et que les composants électriques sont enduits de pâte thermoconductrice. Remplacer la carte de commande. Remplacer le moteur.
CODE 12	Douze fois de suite	Le pulvérisateur ne fonctionne pas.	Protection contre un excès de courant activée.	Effectuer un cycle d'alimentation.
CODE 15	Quinze fois de suite.	Le pulvérisateur ne fonctionne pas.	Problème de connexion du moteur.	Mettre le pulvérisateur en position Arrêt et couper l'alimentation du pulvérisateur. Retirer la protection du moteur. Débrancher la commande moteur et vérifier que les connecteurs ne sont pas endommagés.
CODE 16	Seize fois de suite	Le pulvérisateur ne fonctionne pas.	La commande ne reçoit pas le signal de position moteur.	COUPER l'alimentation électrique. Débrancher le transducteur de position du moteur et vérifier que les connecteurs ne sont pas endommagés. Rebrancher le transducteur. Mettre l'appareil sous tension. Si l'erreur persiste, remplacer le moteur.
CODE 17	Dix-sept fois de suite.	Le pulvérisateur ne fonctionne pas.	Tension incorrecte détectée.	Vérifier que l'interrupteur de tension est positionné sur le réglage correspondant à la tension utilisée. Mettre le pulvérisateur en position Arrêt et couper l'alimentation. Trouver une tension d'alimentation appropriée pour éviter d'endommager des pièces électroniques.
---		Tension enclenchée.	Pression inférieure à 4,1 bar (41 MPa, 60 psi).	Augmenter la pression si nécessaire. La vanne de vidange est peut-être ouverte.

Démontage de la carte de commande 506/657



1. Exécuter la **Procédure de décompression**, page 19. Débrancher le cordon d'alimentation pour couper l'alimentation électrique.
2. Séparer la pompe de la trémie.

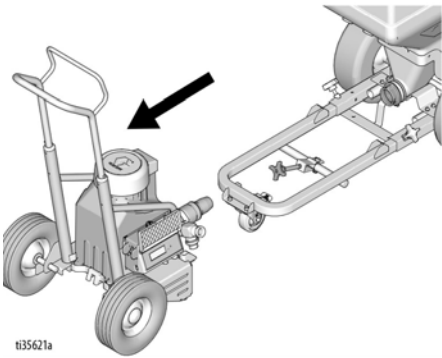
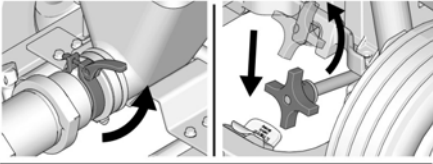

ti3562a

3. Enlever les quatre vis et le couvercle du moteur.

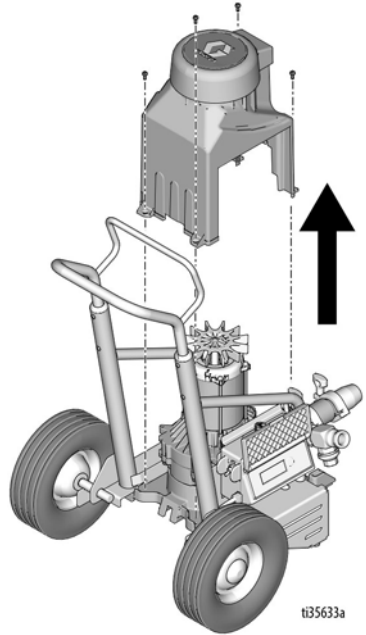

ti35633a

4. Enlever les quatre vis et le capot de régulation. Débrancher l'écran de la carte de commande.

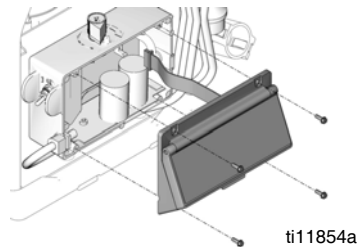

ti11854a

Réparation

5. Voir le schéma de câblage, page 81.
Retirer la vis. Débrancher la terre
(fils bleu et marron).

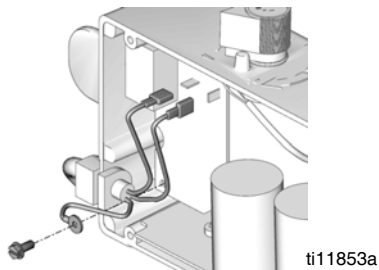

6. Retirer le cordon d'alimentation du boîtier
de commande.

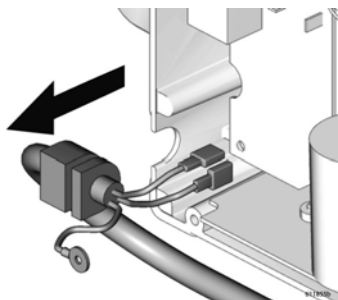

7. Retirer les vis de la carte du filtre.

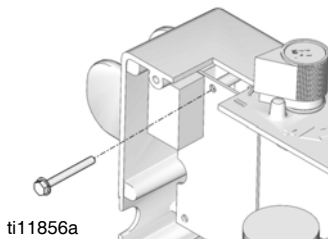

8. Retirer la tétine à bascule de l'interrupteur
Marche/Arrêt.

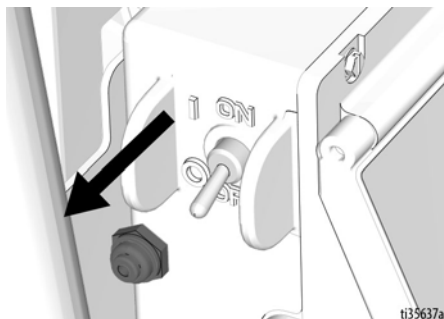

9. Débrancher le fil noir de la carte
de commande de la carte du filtre.

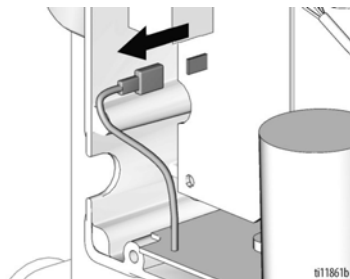

10. Retirer la carte du filtre du boîtier
de commande.

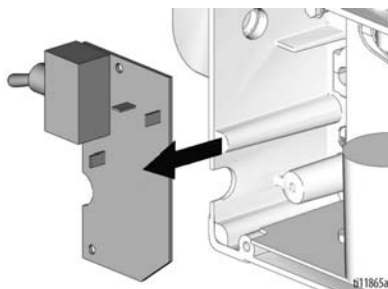

11. Retirer la vis de la base du boîtier de commande.

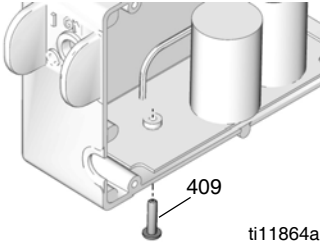

12. Débrancher les connecteurs du moteur (A), du thermostat (B), du potentiomètre (C) et du transducteur (D). Enlever le passe-fil (E).

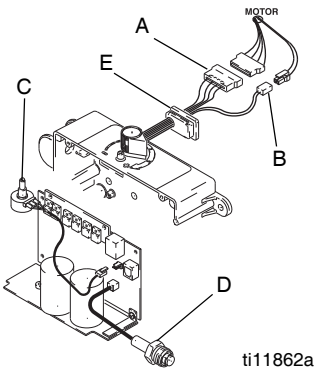

13. Enlever les quatre vis et la carte de commande.

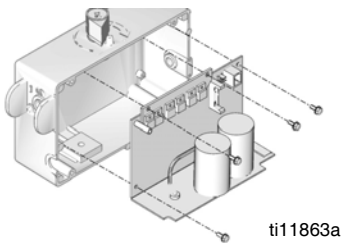

Installation de la carte de commande 506, 657

1. Fixer la carte de commande avec quatre vis.

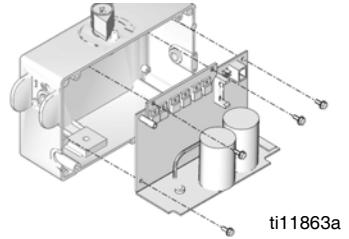

2. Brancher les connecteurs du moteur (A), du thermostat (B), du potentiomètre (C) et du transducteur (D). Installer le passe-fil (E).

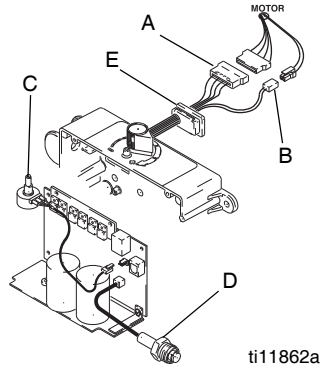

3. Installer la vis à travers la base du boîtier de commande.

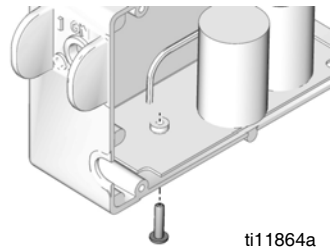

Réparation

4. Installer la carte du filtre dans le boîtier de commande.

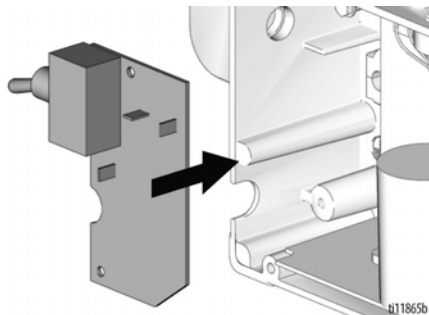

5. Brancher le fil noir de la carte de commande dans la carte du filtre.

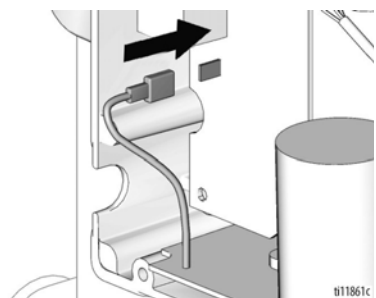

6. Installer la tétine à bascule de l'interrupteur Marche/Arrêt.

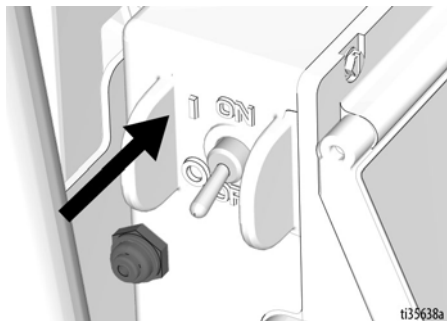

7. Installer la vis de la carte du filtre.

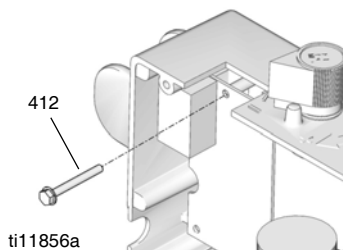

8. Installer le cordon d'alimentation (C) dans le boîtier de commande.

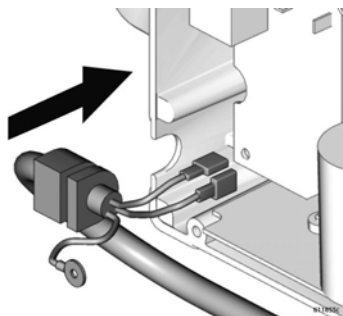

9. Voir le **schéma de câblage**, page 81. Brancher la terre (fils bleu et marron). Installer la vis.

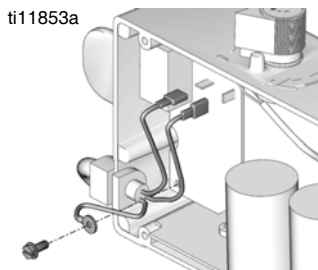

10. Brancher l'écran à la carte de commande.
Fixer le capot de régulation avec quatre vis.

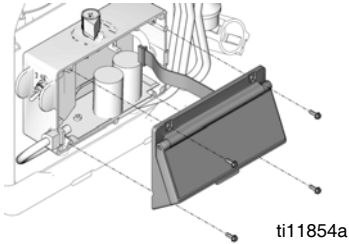

11. Fixer le capot à l'aide de quatre vis.

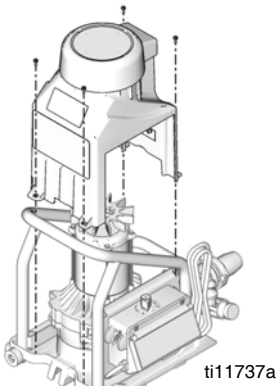

Démontage de la carte de commande 6912



1. Exécuter la **Procédure de décompression**, page 19. Débrancher le cordon d'alimentation pour couper l'alimentation électrique.
2. Séparer la pompe de la trémie.

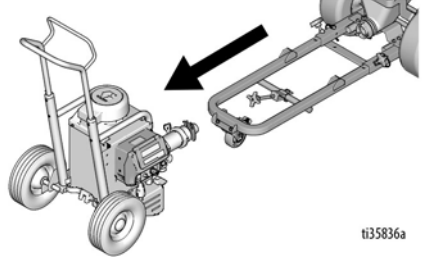
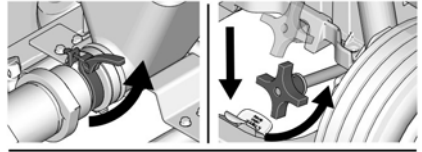

Réparation

3. Enlever quatre vis et le couvercle du moteur.
4. Enlever quatre vis et le couvercle ouvert.

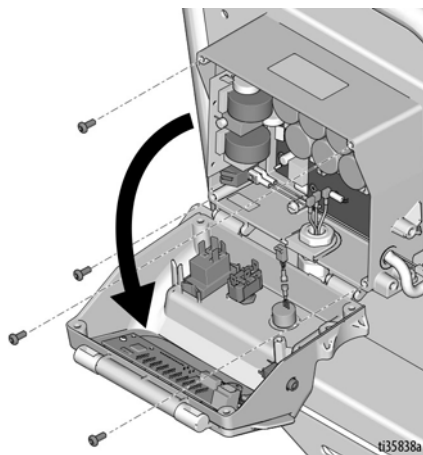
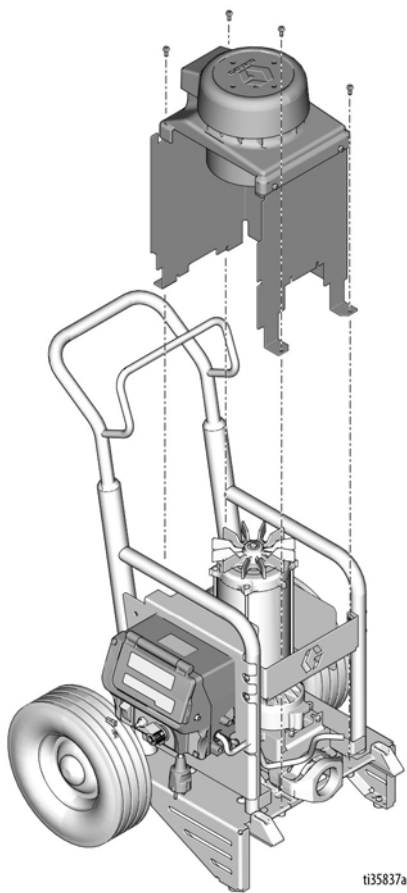

5. Enlever deux vis et retirer la carte du filtre et le commutateur d'intensité.

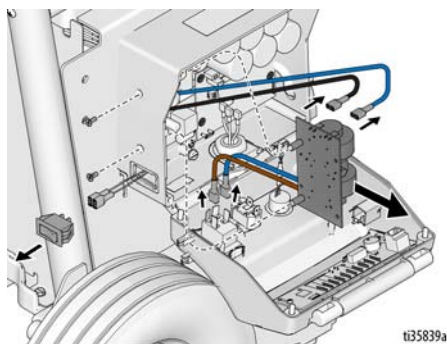

6. Voir **Schémas de câblage**, page 82. Déconnecter le commutateur de mode (jaune et noir), le transducteur, le potentiomètre, le commutateur d'intensité, la carte de l'écran LED (noir, bleu). Retirer le couvercle avant.

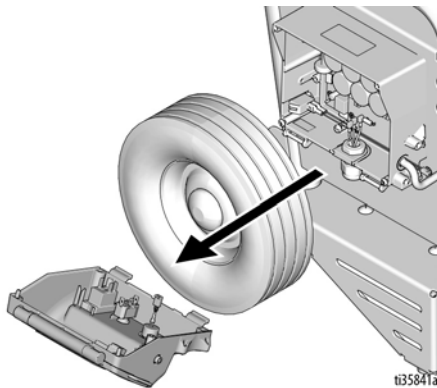
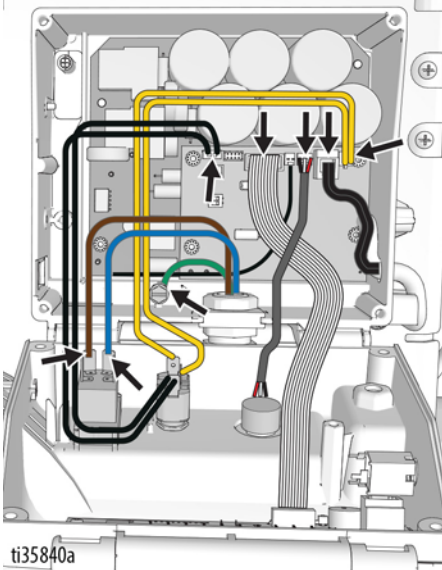

7. Débrancher les fils du moteur, l'interrupteur thermique et le transducteur moteur/codeur. Enlever le passe-fil.

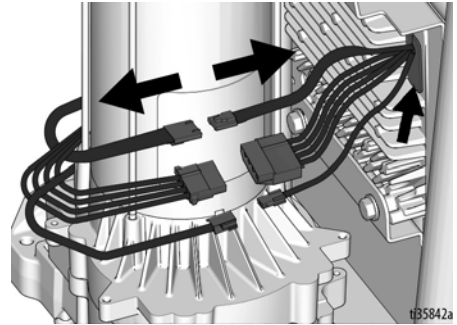

8. Retirer deux vis à l'arrière du boîtier de commande et retirer le boîtier.

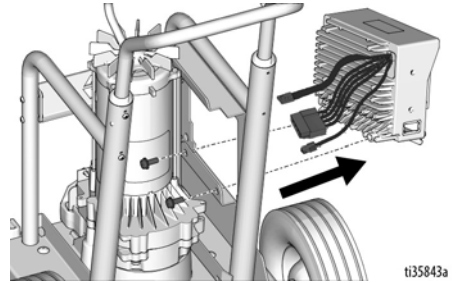

Installation de la carte de commande 6912

1. Fixer le boîtier de commande à l'aide de deux vis.

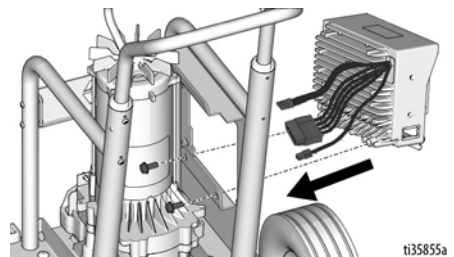

Réparation

2. Brancher les fils du moteur, l'interrupteur thermique et le transducteur moteur/codeur. Installer le passe-fil.

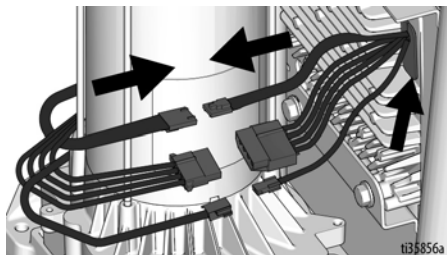

3. Voir **Schémas de câblage**, page 82. Connecter le commutateur de mode (jaune et noir), le transducteur, le potentiomètre, le commutateur d'intensité, la carte de l'écran LED (noir, bleu).

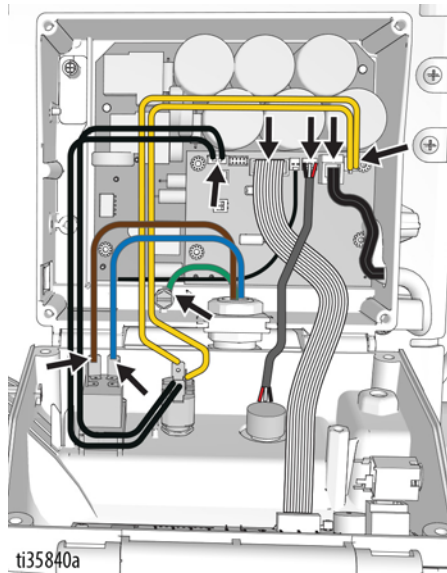

4. Fixer la carte du filtre dans le boîtier de commande à l'aide de deux vis. Installer le commutateur d'intensité.

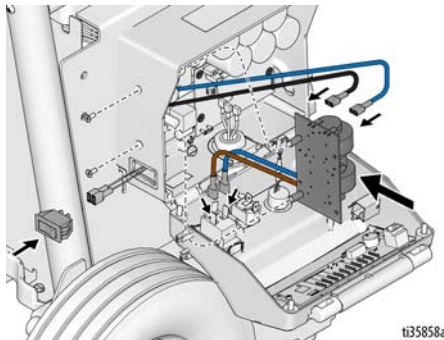

5. Fermer le couvercle et le fixer avec quatre vis.

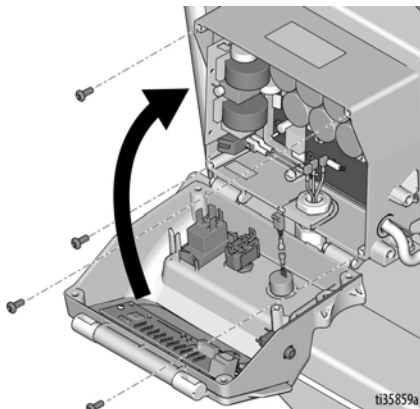

6. Monter le capot moteur à l'aide de quatre vis.

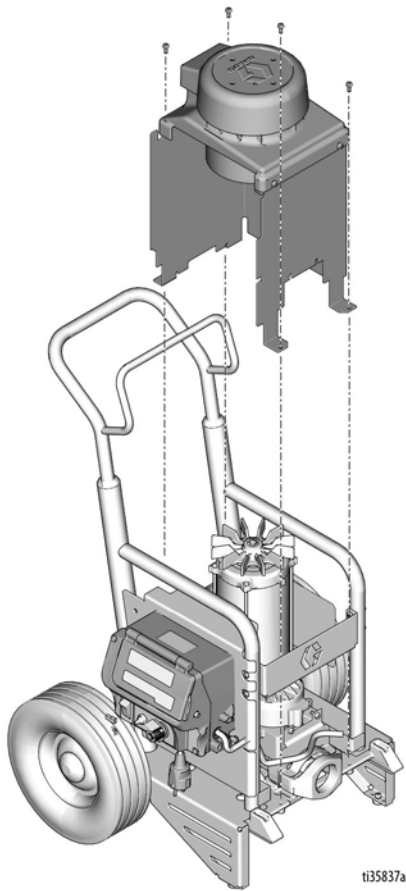

7. Brancher la pompe sur la trémie.

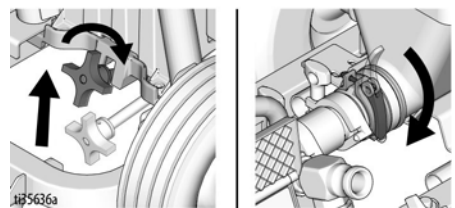
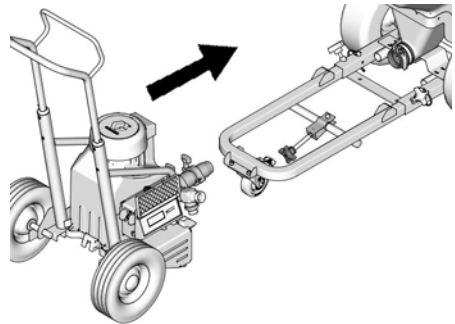

Démontage de la pompe



1. Exécuter la **Procédure de décompression**, page 19. Débrancher le cordon d'alimentation pour couper l'alimentation électrique.
2. Exécuter la procédure **Entreposage supérieur à 24 H**, page 34.
3. Séparer la pompe de la trémie.

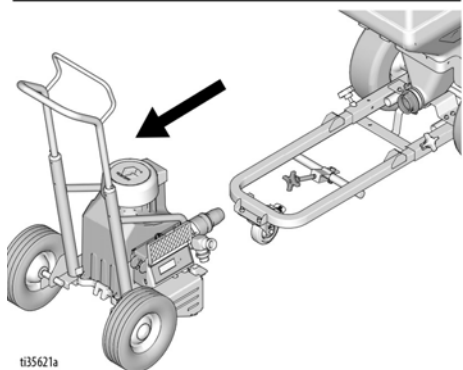
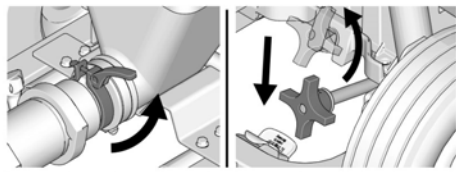

ti35621a

4. Enlever quatre vis et le couvercle du moteur.

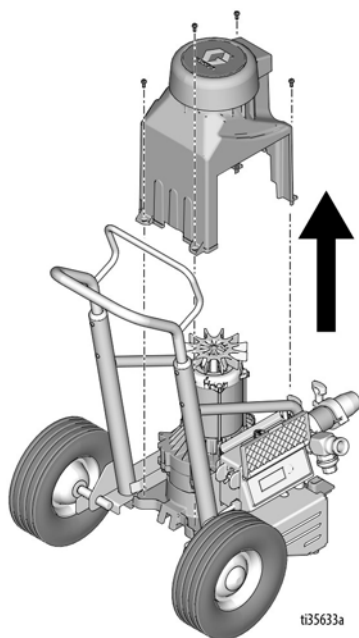

ti35633a

5. Enlever les quatre vis et le capot de régulation.

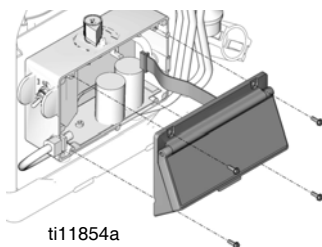

506/657

ti11854a

6912

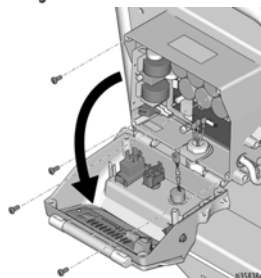

ti35633a

6. Débrancher le transducteur de la carte de commande. Retirer le transducteur et le détenteur du boîtier de commande.

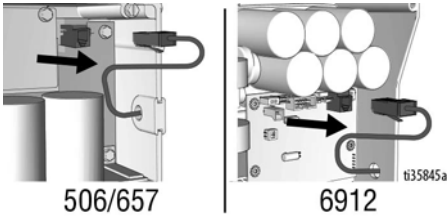

7. Faire lentement glisser la lame du ventilateur sur le moteur jusqu'à ce que la tige de connexion soit en bas de la course.

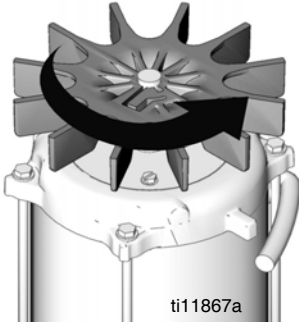

8. Forcer le ressort de retenue vers le haut sur la tige de connexion en direction du moteur. Extraire la goupille de la pompe à l'aide d'un tournevis.

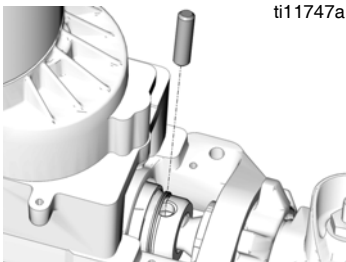

9. Desserrer l'écrou de retenue.

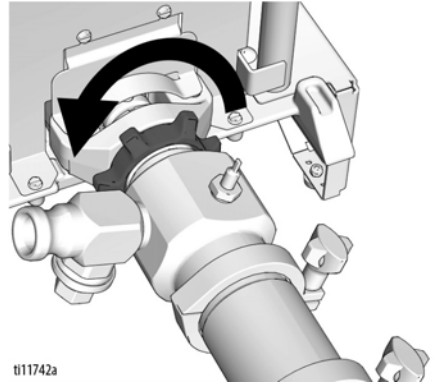

10. Dévisser la pompe du corps de paliers.

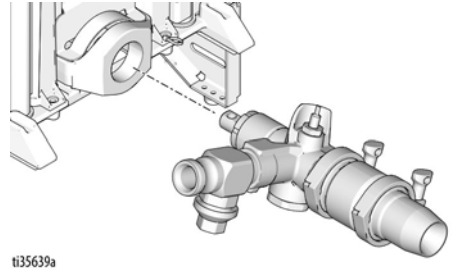

Installation de la pompe

1. Extraire 50 à 70 mm (2 à 2,8 po.) de la tige de piston de la pompe.

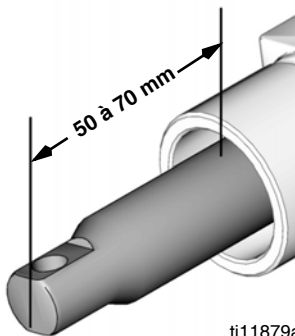

ti11879a

2. Visser l'écrou de retenue sur la pompe jusqu'en butée. Visser la pompe dans le corps de palier jusqu'à ce que la pompe s'arrête. Dévisser la pompe jusqu'à ce que la sortie de la pompe soit à 13° de l'horizontal, mais pas plus d'un tour.

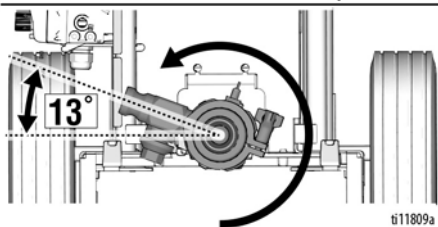
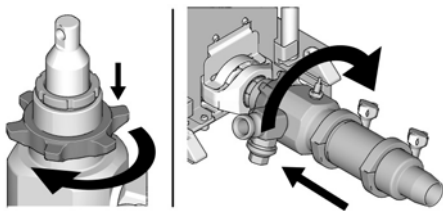

ti11809a

3. Ressermer l'écrou de retenue.

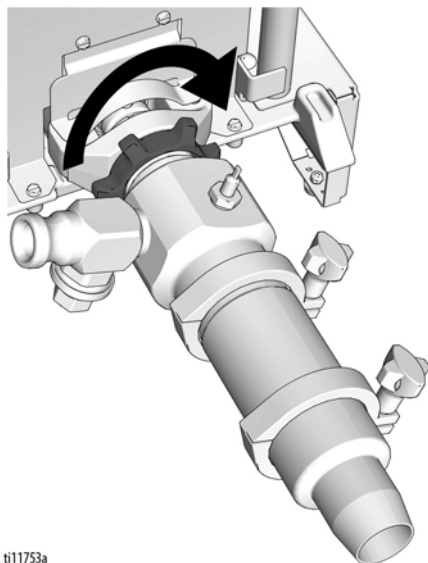

ti11753a



Si la goupille de la pompe a du jeu, certaines pièces peuvent casser sous l'effet du pompage. Elles pourraient être projetées en l'air et causer des dommages corporels et matériels graves. S'assurer que la goupille de la pompe et le ressort de retenue sont bien montés.

4. Pousser le ressort de retenue vers le moteur à l'aide d'un tournevis. Appuyer sur la goupille de la pompe. Pousser le ressort de retenue au-dessus de la goupille de la pompe.

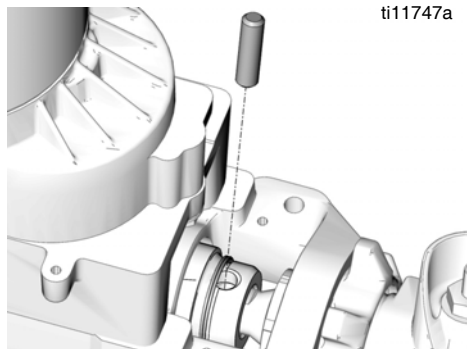

ti11747a

5. Installer le transducteur et le détendeur dans le boîtier de commande. Brancher le transducteur à la carte de commande.

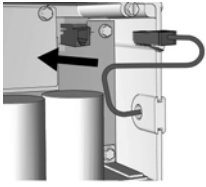

506/657

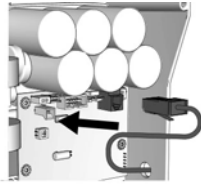

6912 ti35846a

6. Fixer le capot de régulation avec quatre vis.

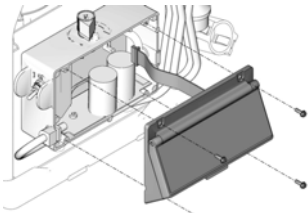

506/657

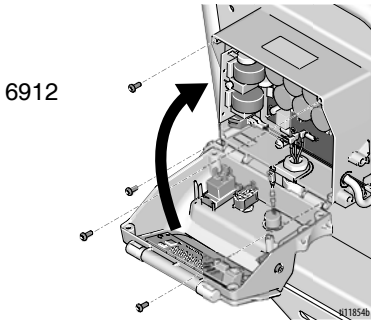

6912

ti1854b

7. Fixer le capot du moteur à l'aide de quatre vis.

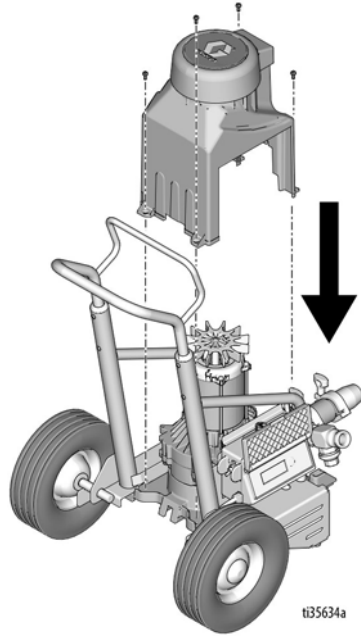

ti35634a

8. Raccorder le module de pompage.

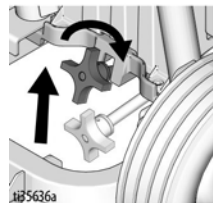
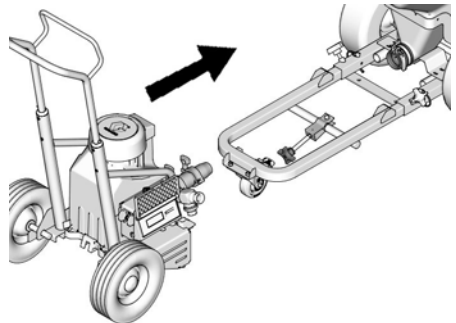

ti35636a

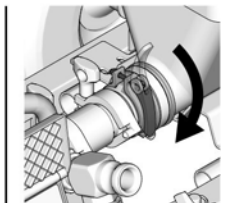

Réparation de la pompe 506/657



Démontage

NOTE : Il peut être plus facile de laisser la pompe branchée à la tige de connexion et au corps de palier si les seuls ensembles à nettoyer et à inspecter sont le corps d'admission ou la vanne de piston.

1. Exécuter la **Procédure de décompression**, page 19. Débrancher le cordon d'alimentation pour couper l'alimentation électrique.
2. Voir **Démontage de la pompe**, page 54 pour retirer la pompe.
3. Retirer le collier et le corps d'admission.

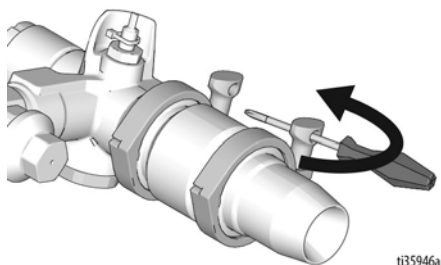

4. Retirer le collier et le cylindre de la pompe.

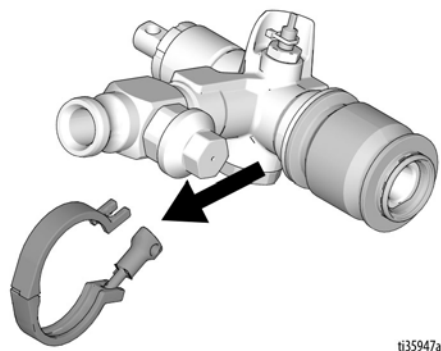

5. Retirer l'écrou du presse-étoupe Appuyer sur la tige de piston à partir du boîtier de sortie.

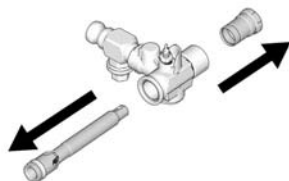
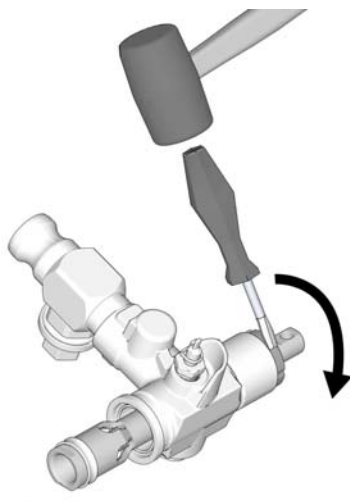

ti35948a

6. Placer l'extrémité de la tige de piston dans un étau et retirer la vanne de piston (12). Retirer le joint de piston (16). Vérifier la présence d'éraflures et de rayures sur toutes les pièces. Remplacer les pièces usées ou détériorées car elles peuvent entraîner de mauvaises performances de la pompe.

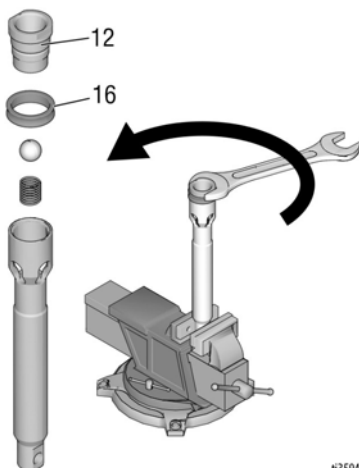

Assemblage

1. Placer l'extrémité de la tige de piston dans un étau. Installer des joints de piston neufs. Couple de la vanne de piston 36,6 N·m (27 pi·lb).

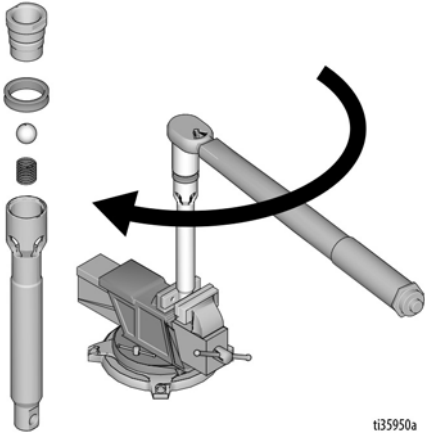

2. Monter l'écrou du presse-étoupe. Serrer à la main, puis appuyer avec un tournevis. Appuyer la tige de piston dans le boîtier de sortie. Étendre la tige de piston de 50 à 75 mm (A) hors du boîtier de sortie.

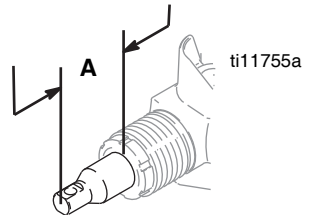
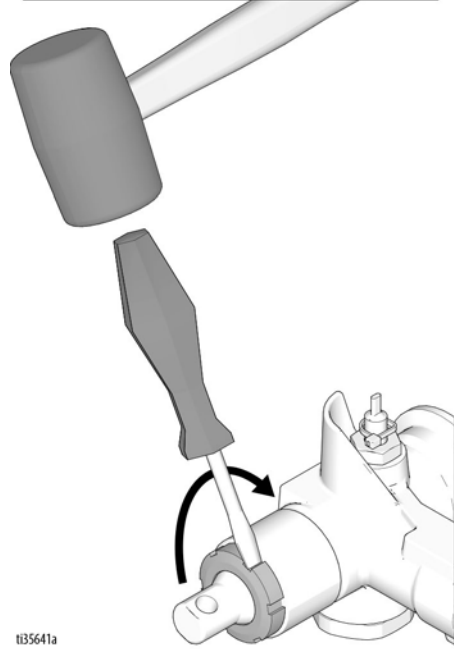
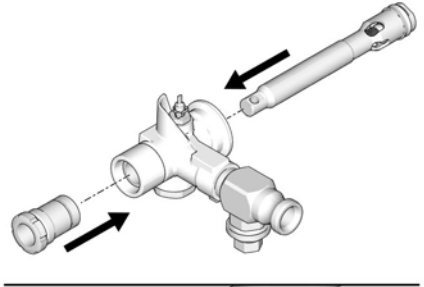

3. Installer le collier sur le cylindre de la pompe. Serrer le collier à un couple de 11,3 Nm (100 po-lb).

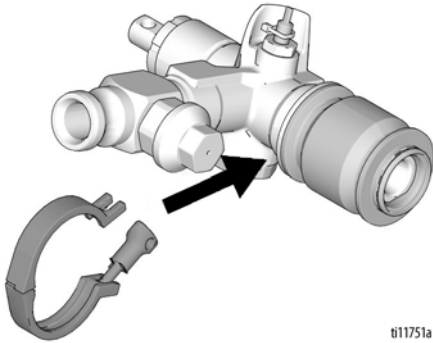

4. Installer le collier sur le corps d'admission. Serrer le collier à un couple de 11,3 Nm (100 po-lb).

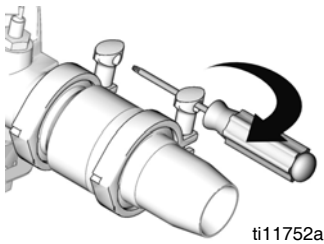

5. Voir **Installation de la pompe**, page 56 pour installer la pompe.

Réparation de la pompe 6912



Démontage

NOTE : Il peut être plus facile de laisser la pompe branchée à la tige de connexion et au corps de palier si les seuls ensembles à nettoyer et à inspecter sont le corps d'admission ou la vanne de piston.

1. Exécuter la **Procédure de décompression**, page 19. Débrancher le cordon d'alimentation pour couper l'alimentation électrique.
2. Voir **Démontage de la pompe**, page 54 pour retirer la pompe.
3. Retirer le collier et le corps d'admission.

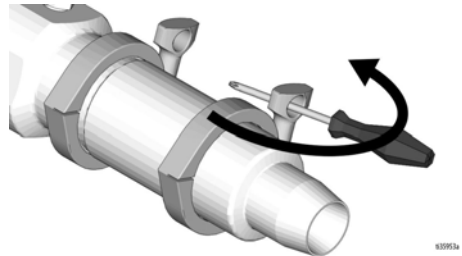

4. Démontez la vanne d'admission.

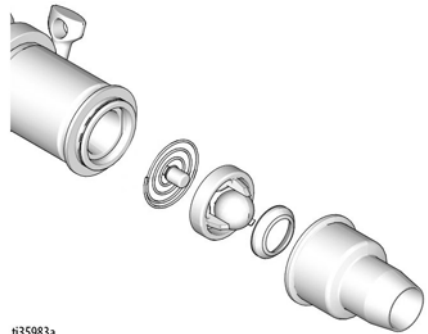

5. Retirer le collier et le cylindre de la pompe.

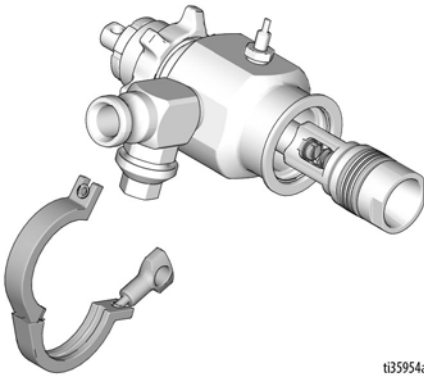

ti35954a

6. Retirer l'écrou du presse-étoupe. Appuyer sur la tige de piston à partir du boîtier de sortie. Retirer les joints de presse-étoupe et les garnitures du cylindre. Jeter les garnitures et joints de presse-étoupe.

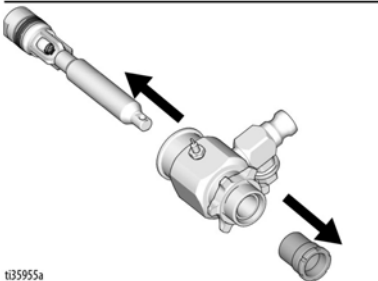
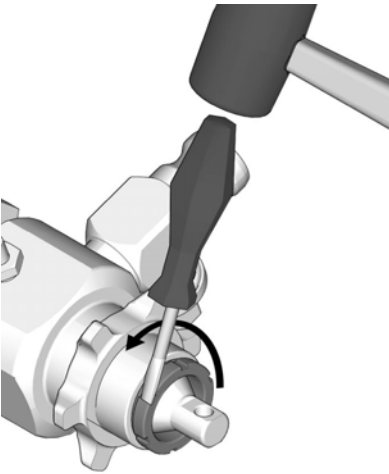

ti35955a

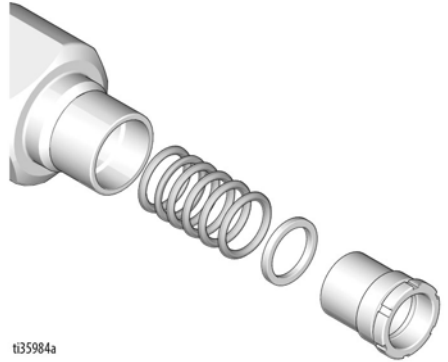

ti35984a

7. Placer la cage de la tige de piston dans un étau et retirer la vanne de piston. Retirer le joint de piston. Enlever les joints et les bagues de la tige de piston. Vérifier la présence d'éraflures et de rayures sur toutes les pièces. Remplacer les pièces usées ou détériorées car elles peuvent entraîner de mauvaises performances de la pompe.

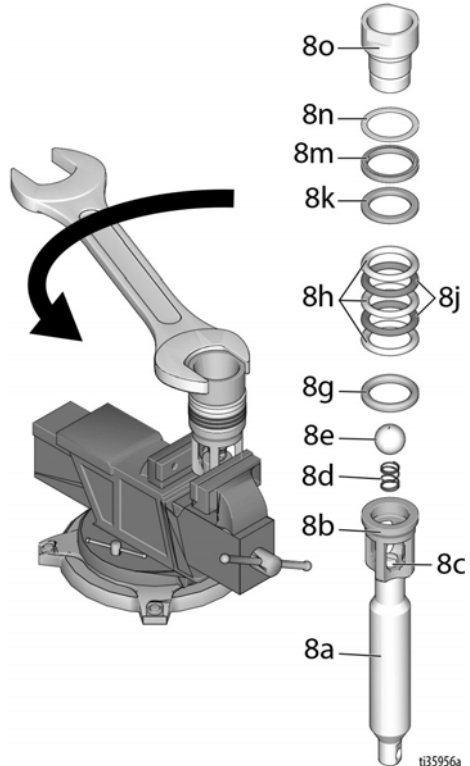

ti35956a

Réparation

Assemblage

1. Placer la cage de la tige de piston dans un étau. Installer des joints neufs. Couple de la vanne de piston 122 N·m (90 po·lb). Poser le racler de piston (attention au sens, page 63) et la rondelle de secours sur la vanne du piston. Les filetages peuvent être utilisés pour quatre changements de joints. Appliquer du produit d'étanchéité sur le filetage de la vanne de piston après le quatrième changement de joints. Enfiler la garniture mâle sur la tige de piston. Enfiler alternativement les joints clairs et foncés (attention au sens, page 63) sur la tige de piston. Poser la garniture femelle.

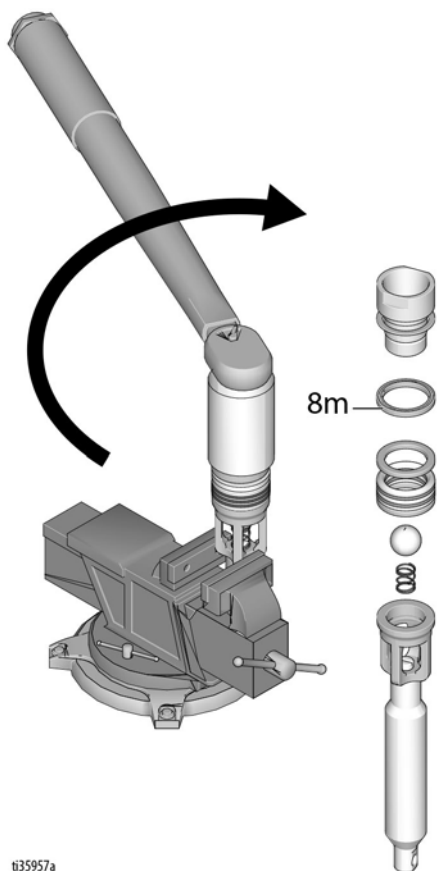

ti35957a

2. Monter l'écrou du presse-étoupe. Serrer à la main, puis appuyer avec un tournevis. Appuyer la tige de piston dans le boîtier de sortie. Étendre la tige de piston de 50 à 75 mm (A) hors du boîtier de sortie.

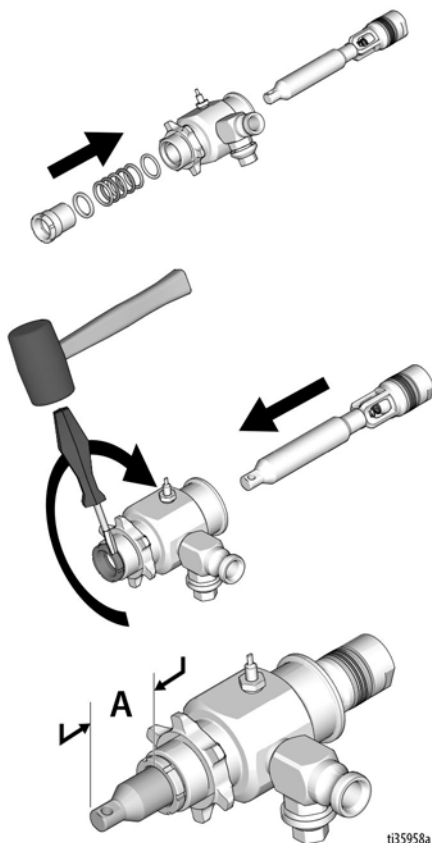

ti35958a

Référence section transversale / Identification des billes de la pompe 6912

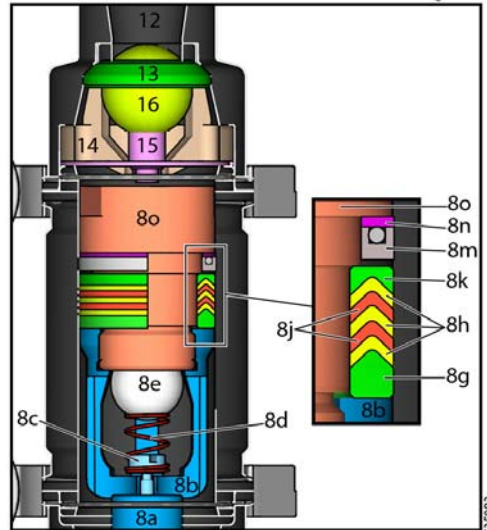
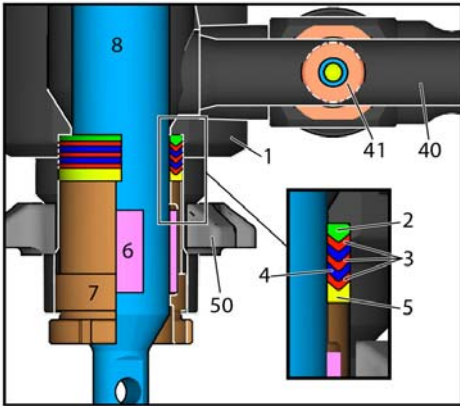
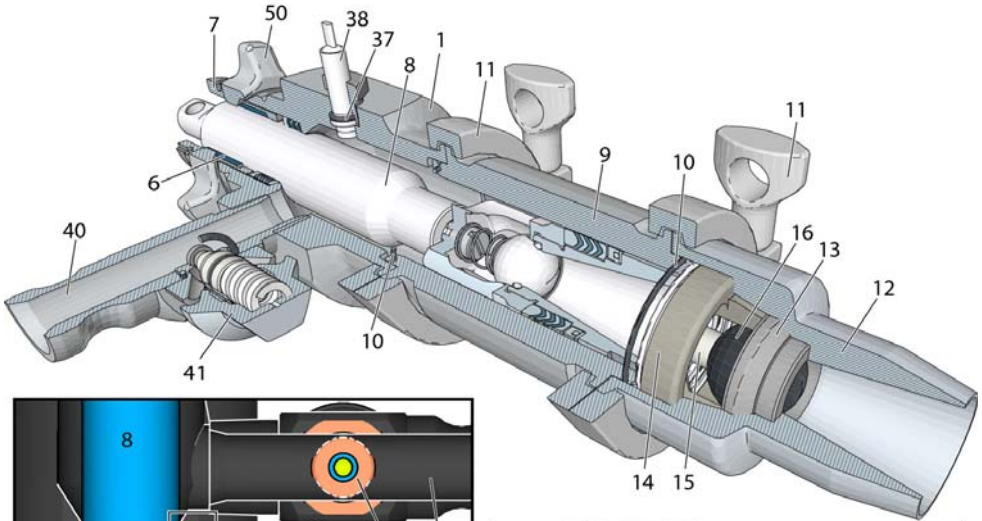

T-MAX 6912 PUMP BALL IDENTIFICATION



Retrait du moteur



1. Exécuter la **Procédure de décompression**, page 19. Débrancher le cordon d'alimentation pour couper l'alimentation électrique.
2. Démontez la pompe. Voir **Démontage de la pompe**, page 54.
3. Retourner l'unité.

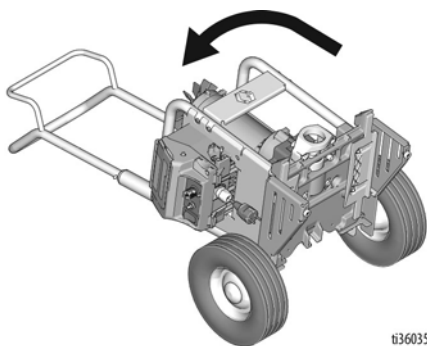

ti36035a

4. Tout en soutenant le boîtier du moteur/entraînement, retirer deux vis de la base.

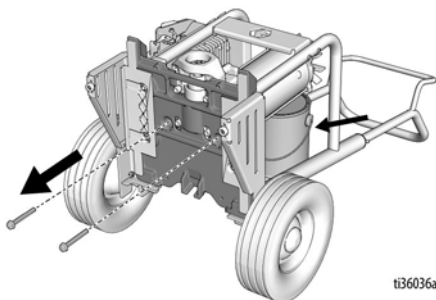

ti36036a

5. Retirer quatre vis, les rondelles et le corps de palier.

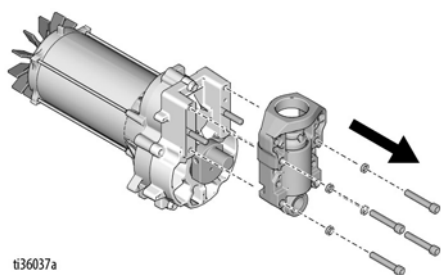

ti36037a

NOTE : Ne pas laisser tomber le train de pignons en déposant le carter d'entraînement. Le train de pignons peut rester engagé dans la cloche de l'extrémité avant du moteur ou dans le carter d'entraînement .

6. Enlever les trois vis et le carter d'entraînement.

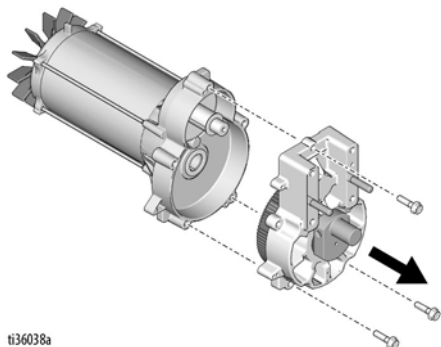

ti36038a

7. Retirer la vis et le ventilateur.

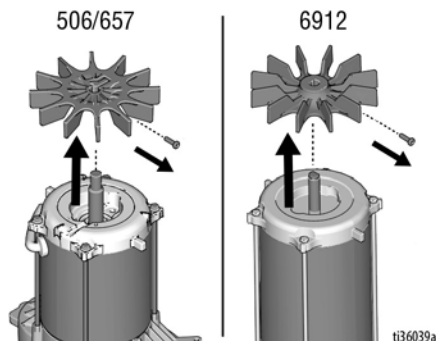

ti36039a

Installation du moteur

AVIS

Lors de l'installation du moteur, aligner avec précaution les engrenages pour éviter toute détérioration des pièces adjacentes.

1. Monter le carter de commande à l'aide des trois vis.

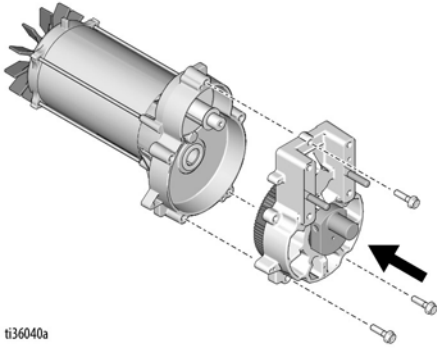

2. Monter le corps de palier à l'aide des quatre vis et des rondelles. Serrer à 33,9 +/- 40,67 N·m (25 +/- 30 pi·lb)

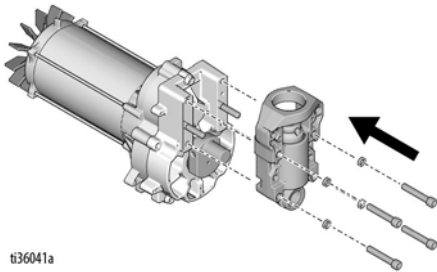

3. Monter le moteur avec deux vis. Serrer à un couple de 22,6 à 24,9 N·m (200 à 220 po·lb)

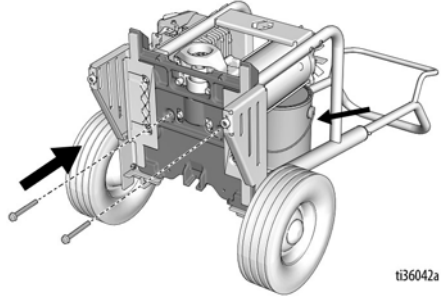

4. Monter le ventilateur avec la vis. Serrer à un couple de 1,24 à 1,46 N·m (11 à 13 po·lb)

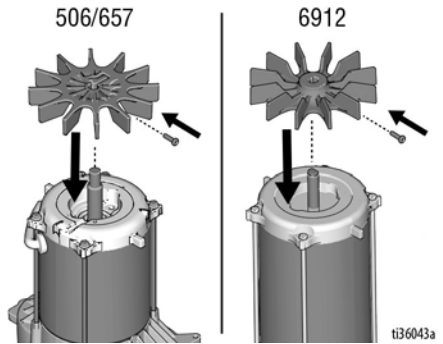

5. Remonter la pompe. Voir **Installation de la pompe**, page 56.

Recyclage et mise au rebut en fin de vie

Une fois le produit arrivé à la fin de sa durée de vie utile, merci de veiller à le démonter et à le recycler de façon responsable.

Préparation :

- Exécuter la **procédure de décompression**.
- Vidangez et éliminez tous les fluides, liquides et produits conformément aux réglementations applicables. Consulter la Fiche de données de sécurité du fabricant.

Démontage et recyclage :

- Démontez les moteurs, cartes de circuit imprimé, écrans LCD et autres composants électroniques. Recycler les déchets électroniques conformément aux réglementations applicables.
- Ne pas jeter les composants électroniques avec des déchets ménagers ou commerciaux.



- Confier le reste du matériel à un centre de recyclage autorisé.

Pièces - Châssis de la trémie

Pièces - Châssis de la trémie

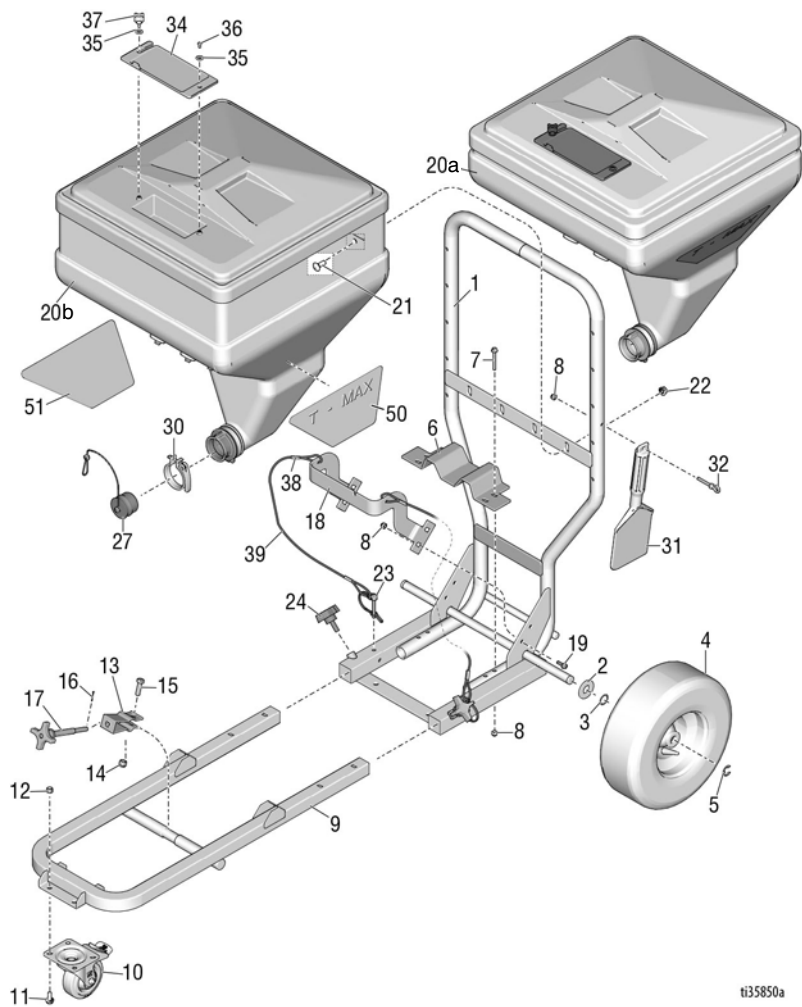

t135850a

Pièces - Châssis de la trémie

Liste des pièces - Châssis

Réf. Pièce	Description	Qté	Réf. Pièce	Description	Qté
1	19A673 CHÂSSIS, trémie, Tmax	1	20b	25E542 25 gallons	1
2	156306 RONDELLE, plate	2	21	404533 BOULON, chariot	4
3	116038 RONDELLE, ressort ondulé	2	22	112958 ÉCROU, hexagonal, à bride, 3/8-16	4
4	119509 ROUE, pneumatique	2	23	121313 GOUPILLE, verrouillage, 1-4"	2
5	120211 BAGUE, retenue, bague en E	2	24	111145 BOUTON, à 4 ailettes	2
6	19A675 SUPPORT, trémie	1	27	15D306 BOUCHON, adaptateur, trémie	1
7	129335 VIS, hex., cannelée 1/4-20 x 2,00"	4	30	234188 COLLIER, dégagement rapide	1
8	102040 CONTRE-ÉCROU, hex.	9	31	19A646 OUTIL, grattoir	1
9	25E625 CHÂSSIS, montage, module d'alimentation	1	32	130878 BOULON, crochet, 1/4-20 x 1-5/8 fileté	1
10	17N602 ROULETTE, raccord tournant	1	34	15D561 CAPOT, compartiment outils	1
11	110963 VIS, cap, tête hex.	4	35	115814 RONDELLE, plate, acier inox	2
12	111040 CONTRE-ÉCROU, insertion, nylock, 5/16	4	36	551787 VIS, assemblage	1
13	15C797 SUPPORT, raccord tournant	1	37	19A714 BOUTON, stuf, #10-32 x .44	1
14	101566 CONTRE-ÉCROU	1	38	120481 MANCHON, ovale	4
15	100004 VIS, cap, tête hex.	1	39	120483 CÂBLE	2.5
16	104430 GOUPILLE, fendue	1	50	19A748 ÉTIQUETTE, marque, Tmax, gauche	1
17	15C799 TIGE, collier	1	51	19A749 ÉTIQUETTE, marque, Tmax, droite	1
18	19A674 SUPPORT, guide, trémie	1			
19	113796 VIS à épaulement, tête hex.	4			
20	TRÉMIE, matériel				
20a	25E541 17 gallons	1			

Pièces - Module d'alimentation 506/657

Pièces - Module d'alimentation 506/657

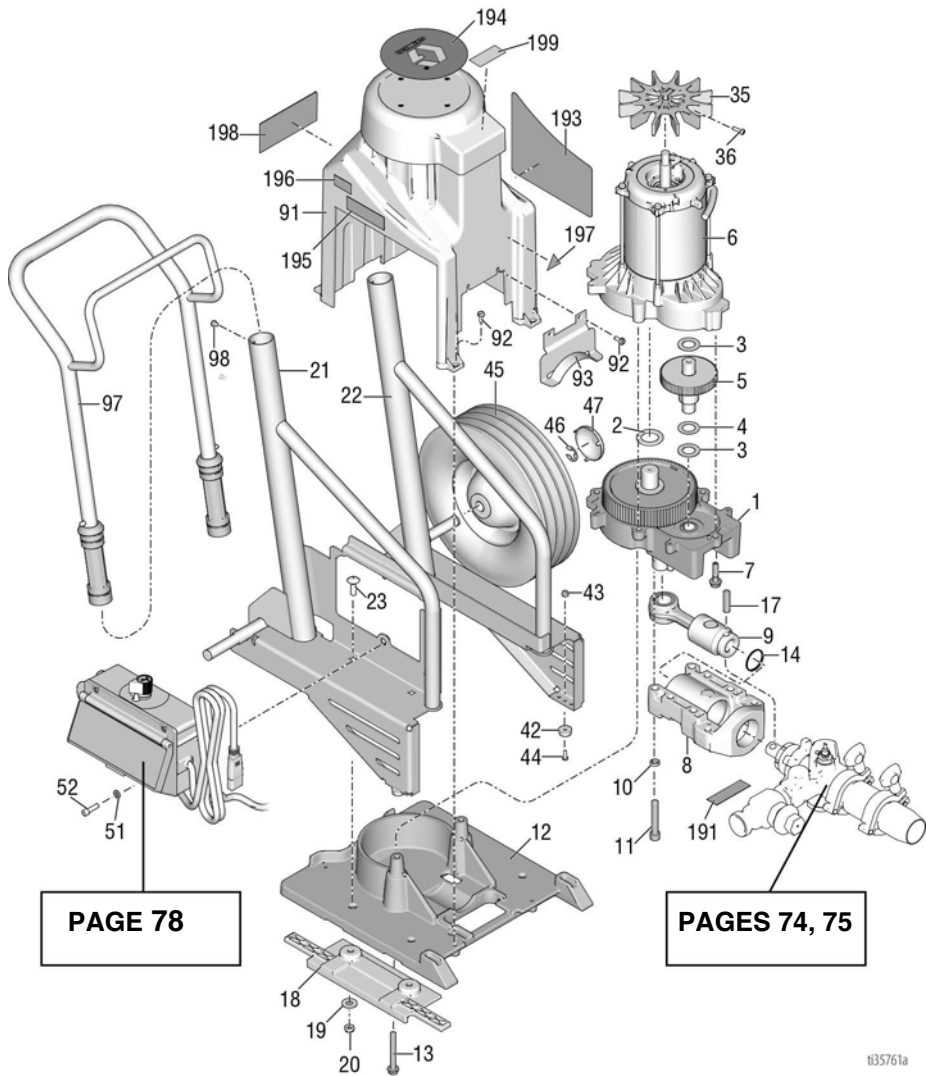

t35761a

Pièces - Module d'alimentation 506/657

Liste des pièces - Module d'alimentation 506/657

Réf.	Pièce	Description	Qté	Réf.	Pièce	Description	Qté
1	287234	CARTER, entraînement, Tmax 506	1	43	115483	CONTRE-ÉCROU	2
	287235	CARTER, entraînement, Tmax 657		44	103374	VIS, usinée, tête cyl.	2
2	116192	RONDELLE, butée	1	45	106062	ROUE, semi-pneumatique	2
3	114672	RONDELLE, butée	2	46	101242	BAGUE, retenue	2
4	114699	RONDELLE, butée	1	47	104811	CAPUCHON, moyeu	2
5	243951	ENGRENAGE, combinaison	1	51	100016	RONDELLE, d'arrêt	2
6	289570	MOTEUR	1	52	110298	VIS, assemblage, à 6 pans creux	2
7	15C753	VIS, usinée, tête hex. avec rondelle	3	91	15R741	PROTECTION, Tmax, peint	1
8	240724	LOGEMENT, palier	1	92	118444	VIS, usinée, tête hex. fendue à rondelle	6
9	287395	TIGE, raccord	1	93	15T629	PROTECTION, tige de pompe	1
10	106115	RONDELLE, d'arrêt	4	97	287489	POIGNÉE, ensemble, chariot surélevé	1
11	114666	VIS, bouchon, tête creuse	4	98	109032	VIS, usinée, tête cylindrique	2
12	19A690	BASE, module d'entraînement, usiné	1	191	187437	ÉTIQUETTE, couple de serrage	1
13	120981	VIS, usinée, à tête hex. avec rondelle	2	193	19A814	ÉTIQUETTE, marque, Tmax 506	1
14	119778	RESSORT, arrêt	1		19A815	ÉTIQUETTE, marque, Tmax 657	1
17	15F856	GOUPILLE, pompe	1	194	15U014	ÉTIQUETTE, marque, Tmax, cap	1
18	19A585	GUIDE, module d'entraînement	2	195	17P925	ÉTIQUETTE, entretien A+	1
19	100023	RONDELLE, plate	4	196	15Y118	ÉTIQUETTE, fabriqué aux États-Unis	1
20	112746	ÉCROU, verrouillage, nylon	4	197s	15H108	ÉTIQUETTE, sécurité, avertissement, pincement	1
21	19A669	CHÂSSIS, droit, Tmax, peint	1	198s	17Z485	ÉTIQUETTE, sécurité	1
22	19A670	CHÂSSIS, gauche, Tmax, peint	1	199s	16C681	Étiquette, avis	1
23	107129	BOULON, tête ronde	4				
35	15D088	VENTILATEUR, moteur	1				
36	115477	VIS, usinée, torx, tête, cylindrique	1				
42	19A713	AMORTISSEUR, caoutchouc	1				

s Des étiquettes, plaques et fiches d'avertissement de rechange sont mises à disposition gratuitement.

Pièces - Module d'alimentation 6912

Liste des pièces - Module d'alimentation 6912

Réf.	Pièce	Description	Qté	Réf.	Pièce	Description	Qté
1	24M008	CARTER, entraînement	1	46	101242	BAGUE, retenue	2
2	116192	RONDELLE, butée	1	47	104811	CAPUCHON, moyeu	2
3	114672	RONDELLE, butée	2	49	19A738	ŒILLET	1
4	114699	RONDELLE, butée	1	91	19A676	PROTECTION, moteur,	1
5	243951	ENGRENAGE,	1			Tmax, peinte	
6	25P037	KIT, réparation, moteur	1	92	118444	VIS, usinée, tête hex.	10
7	15C753	VIS, usinée, tête hex. avec rondelle	3	93	19A666	PROTECTION, ensemble av. capot, peinte	1
8	245795	LOGEMENT, palier	1	94	15T629	PROTECTION, tige	1
9	287395	TIGE, raccord	1			de pompe	
10	106115	RONDELLE, d'arrêt	4	95	19A715	ÉTRIER, avant	1
11	114666	VIS, bouchon, tête creuse	4	96	126687	VIS, usinée, tête cylindrique	4
12	19A690	BASE, module d'entraînement	1	97	287489	POIGNÉE, ensemble, chariot surélevé	1
13	120981	VIS, usinée, à tête hex, avec rondelle	2	98	109032	VIS, usinée, tête cylindrique	4
14	17Z347	RESSORT, arrêt	1	191	187437	ÉTIQUETTE, couple de serrage	1
17	15F856	GOUPILLE, pompe	1	193	19A750	ÉTIQUETTE, marque 6912	1
18	19A585	GUIDE, module d'entraînement	2	194	15U014	ÉTIQUETTE, marque cap	1
19	100023	RONDELLE, plate	4	195	17P925	ÉTIQUETTE, entretien A+	1
20	112746	ÉCROU, verrouillage, nylon	4	196	15Y118	ÉTIQUETTE, fabriqué aux États-Unis	1
21	19A671	CHÂSSIS, droit, Tmax, peint	1	197 _s	15H108	ÉTIQUETTE, collier de serrage	1
22	19A672	CHÂSSIS, gauche, Tmax, peint	1	198 _s	16G596	ÉTIQUETTE, sécurité	1
23	107129	BOULON, tête ronde	4	199 _s	16C681	Étiquette, avis	1
24	117791	VIS, assemblage	2				
35*	15D088	VENTILATEUR, moteur	1				
36*	115U77	VIS	1				
42	19A713	AMORTISSEUR, caoutchouc	2				
43	115483	CONTRE-ÉCROU	2				
44	103374	VIS, usinée	2				
45	106062	ROUE, semi-pneumatique	2				

* Compris dans le kit de réparation du moteur 25P037

_s Des étiquettes, plaques et fiches d'avertissement de rechange sont mises à disposition gratuitement.

Pièces - Pompe 289555, (506)

Pièces - Pompe 289555, (506)

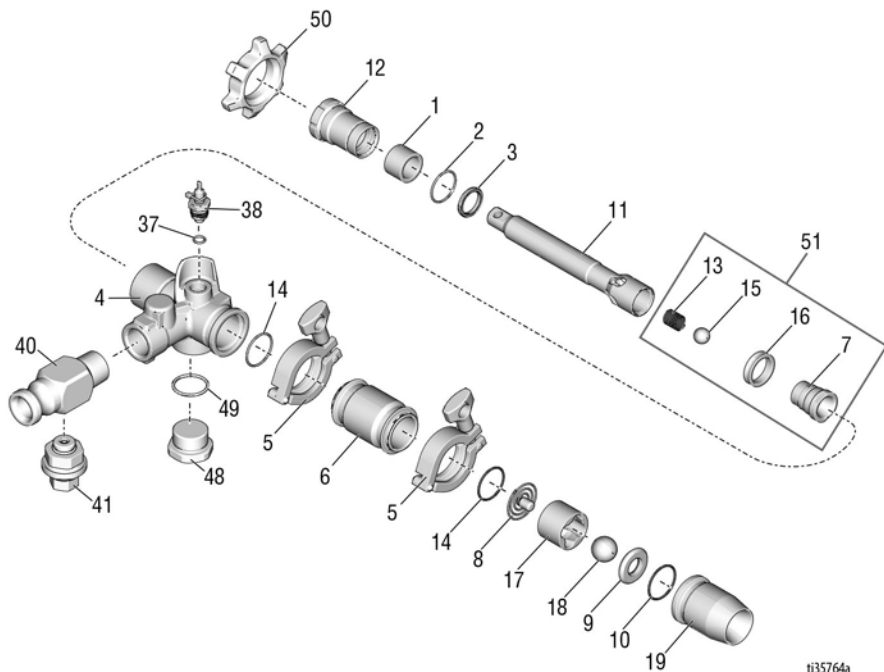

Liste des pièces - Pompe

Réf.	Pièce	Description	Qté	Réf.	Pièce	Description	Qté
1	15D117	TUBE, fibre, pompe	1	12	15D112	ÉCROU, presse-étoupe	1
2	107185	PRESSE-ÉTOUPE, torique	1	13	501095	RESSORT, clapet anti-retour à bille	1
3	118597	PRESSE-ÉTOUPE, coupelle en U	1	14	121588	JOINT TORIQUE	2
4	15R739	BOÎTIER, sortie, usinage	1	15	101822	BILLE, joint à soufflet	1
5	118598	COLLIER, sanitaire, 38,1 mm (1,5 po.)	2	16	15D116	JOINT, piston	1
6	15R740	CYLINDRE, pompe	1	17	15D115	GUIDE, bille	1
7	248232	VANNE, piston	1	18	107167	BILLE, acier inoxydable	1
	248530	KIT, réparation, joint, piston, comprend 7, 13, 15, 16	1	19	248769	CORPS, admission	1
8	248162	RESSORT, bille d'admission	1	37	111457	JOINT TORIQUE	1
9	193395	SIÈGE, carbure	1	38	289672	TRANSDUCTEUR	1
10	107098	PRESSE-ÉTOUPE, torique	1	40	17Z238	SORTIE	1
11	15R620	TIGE, pompe	1	41	17Y930	DÉCOMPRESSION, pression	1
				48	17Z345	BOUCHON	1
				49	121429	JOINT TORIQUE	1
				50	193031	ÉCROU, serrage	1
				51	248530	KIT, vanne, piston comprend 7, 13, 15, 16	1

Pièces - Pompe 289556, (657)

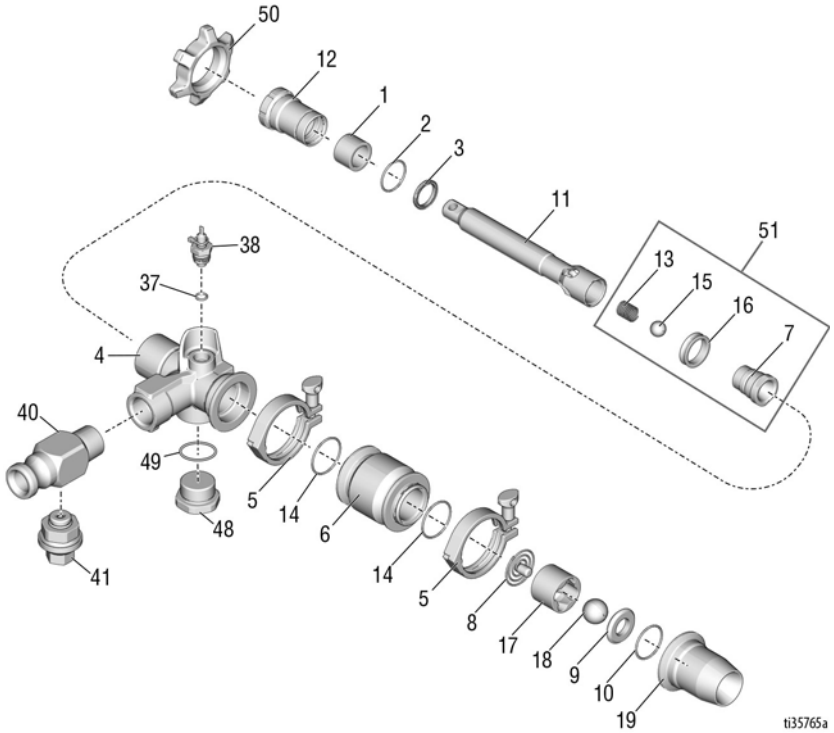

Liste des pièces - Pompe

Réf.	Pièce	Description	Qté	Réf.	Pièce	Description	Qté
1	15D117	TUBE, fibre, pompe	1	13	501095	RESSORT, clapet anti-retour à bille	1
2	107185	PRESSE-ÉTOUPE, torique	1	14	121587	JOINT TORIQUE	2
3	118597	PRESSE-ÉTOUPE, coupelle en U	1	15	101822	BILLE, joint à soufflet	1
4	15R621	BOÎTIER, sortie, usinage	1	16	15D116	JOINT, piston	1
5	500984	COLLIER	2	17	15D115	GUIDE, bille	1
6	15R619	CYLINDRE, pompe	1	18	107167	BILLE, acier inoxydable	1
7	248232	VANNE, piston	1	19	289941	CORPS, admission	1
	248530	KIT, réparation, joint, piston, comprend 7, 13, 15, 16	1	37	111457	JOINT TORIQUE	1
8	248162	RESSORT, bille d'admission	1	38	289672	TRANSDUCTEUR	1
9	193395	SIÈGE, carbure	1	40	17Z238	SORTIE	1
10	107098	PRESSE-ÉTOUPE, torique	1	41	17Y930	DÉCOMPRESSION, pression	1
11	15R620	TIGE, pompe	1	48	17Z345	BOUCHON	1
12	15D112	ÉCROU, presse-étoupe	1	49	121429	JOINT TORIQUE	1
	248529	KIT, réparation, joint du presse-étoupe, comprend 1, 2, 3, 12	1	50	193031	ÉCROU, serrage	1
				51	248530	KIT, vanne, piston <i>comprend 7, 13, 15, 16</i>	1

Pièces - Pompe 25E668 (6912)

Pièces - Pompe 25E668 (6912)

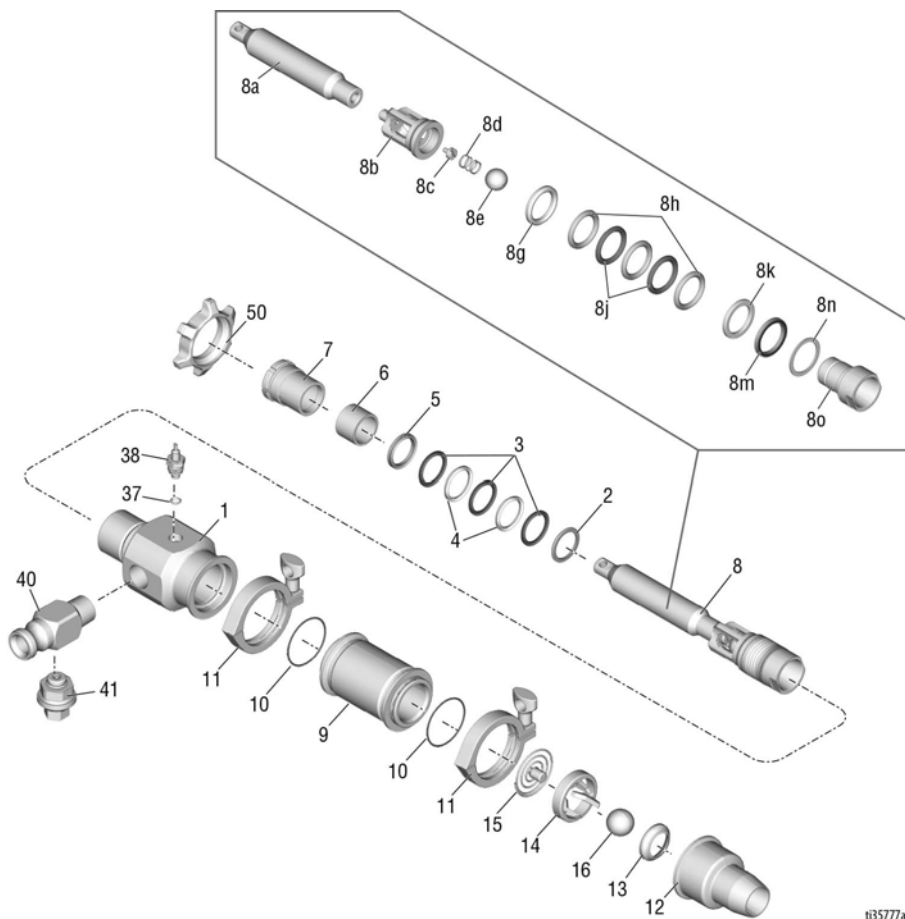

t135777a

Pièces - Pompe 25E668 (6912)

Liste des pièces - Pompe 25E668 (6912)

Réf.	Pièce	Description	Qté	Réf.	Pièce	Description	Qté
1	19A610	BOÎTIER, sortie, usinage		10†	130792	JOINT TORIQUE	2
2†	187939	GARNITURE, mâle	1	11	620223	COLLIER	2
3†	187071	PRESSE-ÉTOUPE, en V	3	12	17Z241	BOÎTIER, bille d'admission	1
4†	188560	JOINT	2	13	235962	JOINT, clapet de pied	1
5†	187070	GARNITURE, femelle	1	14	19A692	GUIDE, bille, entrée	1
6†	19A625	RACLEUR, fibre, tige de la pompe	1	15	25E679	RESSORT, admission, ensemble	1
7	19A685	ÉCROU, presse-étoupe	1	16	102973	BILLE, métallique	1
8	25E669	TIGE, pompe	1	37	111457	JOINT TORIQUE	1
8a	19A686	TIGE, pompe	1	38	289672	KIT, inclut 37	1
8b	19A689	BOÎTIER, pompe à piston	1	40	17Z238	SORTIE	1
8c	19A691	BILLES, butée	1	41	17Y930	DÉCOMPRESSION, pression	1
8d	130862	RESSORT, compression	1	50	193394	ÉCROU	1
8e	107167	BILLE, acier inoxydable	1				
8g†	188432	GARNITURE, presse-étoupe, mâle	1		17Z556	BILLE, acier inox, admission & sortie	
8h†	187072	JOINT	3		17Z648	BILLE, rigide, blanche, admission & sortie	
8j†	188561	PRESSE-ÉTOUPE, creux	2		17Z640	BILLE, rigide, noire, admission & sortie	
8k†	188433	GARNITURE, presse-étoupe, femelle	1		17Z231	BILLE, caoutchouc, admission	
8m†	188558	JOINT, en coupelle en U	1		248515	BOULE, nettoyage	
8n†	188627	RONDELLE, d'appui	1				
8o	17Z242	VANNE, piston, ensemble	1				
9	19A609	CYLINDRE, pompe	1				

† Inclus dans le kit de remise en pompe 17Z641

Pièces - Boîtier de commande 506/657

Pièces - Boîtier de commande 506/657

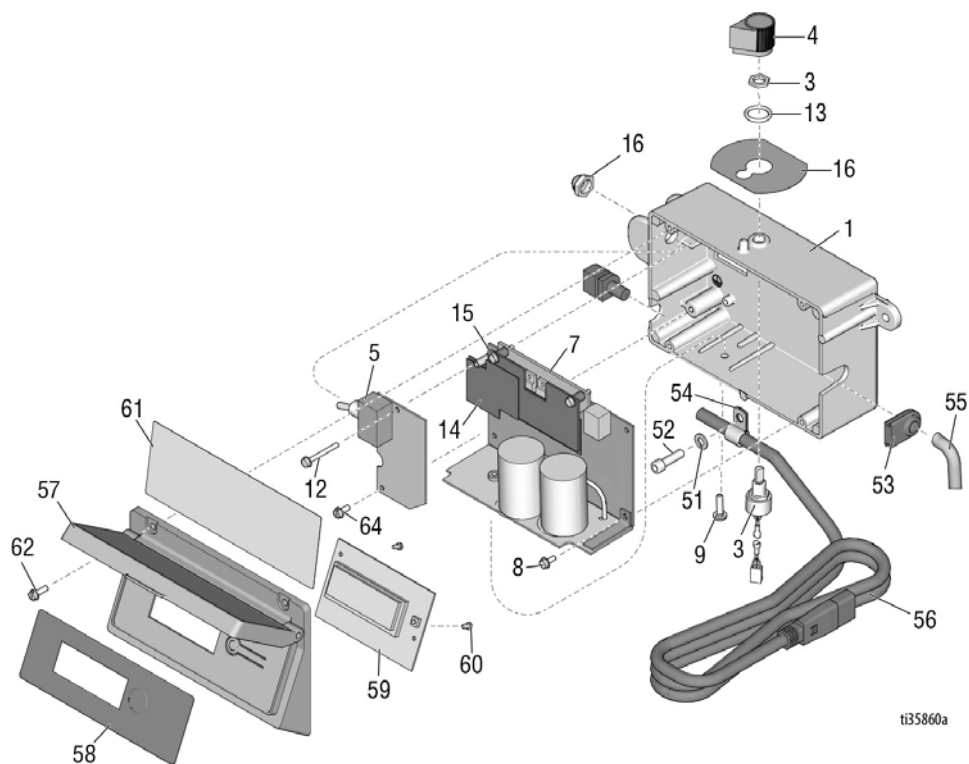

Pièces - Boîtier de commande 506/657

Liste des pièces - Boîtier de commande 506/657

Réf.	Pièce	Description	Qté	Réf.	Pièce	Description	Qté
1	277228	BOÎTIER, commande	1	52	110298	VIS, capuchon, tête creuse	1
2	15G562	DOUILLE, boîtier de commande	1	53	15B120	PASSE-CÂBLES, capteur	1
3	256219	POTENTIOMÈTRE	1	54	121453	COLLIER, fil	1
4	116167	BOUTON, potentiomètre	1	55	15T342	CONDUIT, ondulé	1
5	249451	FILTRE, carte	1	56a	15B469	CORDON, st, UK	1
6	195428	TÉTINE, à bascule	1	56b	158470	CORDON, st, CE	1
7	24T249	CARTE, commande, ensemble	1	57	287789	CAPOT, commande	1
8	120405	VIS, usinée, tête hex. avec rondelle	3	58	15G861	ÉTIQUETTE, écran LCD de commandes	1
9	120165	VIS, usinée, cruciforme	1	59	245931	ÉCRAN, LCD	1
12	120406	VIS, usinée, tête hex. avec rondelle	1	60	115522	VIS, usinée, tête cylindrique	1
13	158674	JOINT TORIQUE	1	61	15K401	ÉTIQUETTE, smartcontrol / international	1
14	24X149	PLAQUE, puits thermique	1	62	117501	VIS, usinée, tête hex. fendue avec rondelle	1
15	128038	VIS, usinée, à tête hex, avec rondelle	2	63	102478	BANDE, de serrage, fils	1
16	17F671	ÉTIQUETTE, commande	1	64	115498	VIS, usinée, tête hex. fendue avec rondelle	1
51	100016	RONDELLE, d'arrêt	1	192	15U037	ÉTIQUETTE, commande	1

Pièces - Boîtier de commande 6912

Pièces - Boîtier de commande 6912

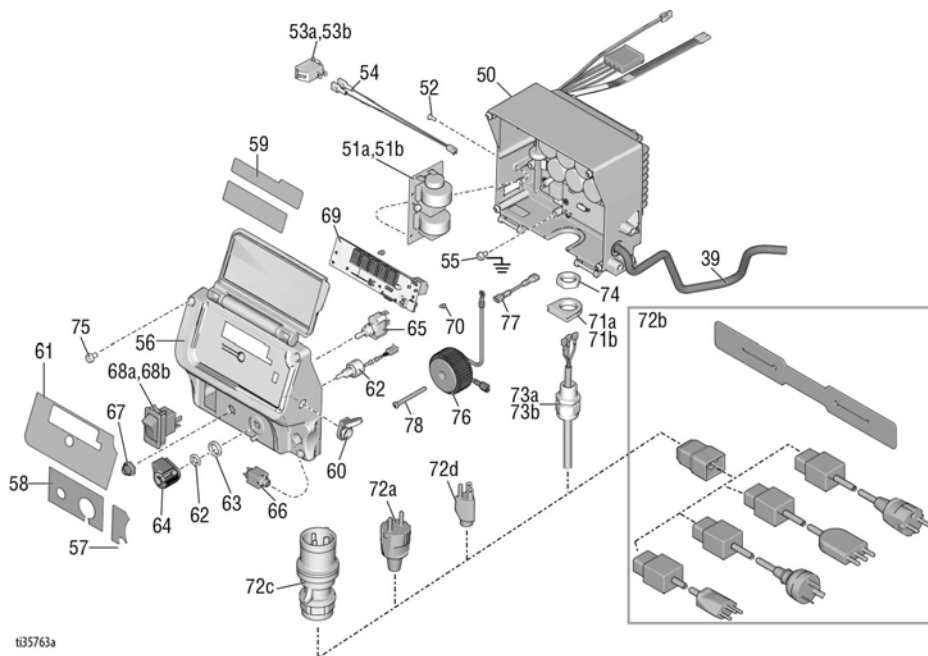

t35763a

Liste des pièces - Boîtier de commandes

Réf. Pièce	Description	Qté	Réf. Pièce	Description	Qté
277228	BOÎTIER, commande	1	62	17D888 POTENTIOMÈTRE	1
15G562	DOUILLE, boîtier de commande	1	63	15C973 JOINT D'ÉTANCHÉITÉ	1
287913	FILTRE, carte	1	64	116167 BOUTON, potentiomètre	1
120405	VIS, usinée, tête hex. avec rondelle	5	65	130863 INTERRUPTEUR, à bascule	1
120165	VIS, usinée, cruciforme	1	66	19A719 FAISCEAU	1
120406	VIS, usinée, tête hex. avec rondelle	1	67	195428 TÉTINE, à bascule	1
158674	JOINT TORIQUE	1	68a	15D527 COMMUTATEUR, à bascule, 240V	1
39	15T342 GAINÉ DE CÂBLES	1	68b	15C979 COMMUTATEUR, à bascule, 120V	1
50	25E760 COMMANDE, tableau, 240V	1	69	24U123 CARTE	1
51a	24U823 CARTE, UE	1	70	114391 VIS	2
51b	24R597 CARTE, UK	1	71a	16T544 ADAPTATEUR, UE	1
52	119288 VIS	2	71b	16T546 ADAPTATEUR, UK	1
53a	126029 COMMUTATEUR, à bascule, 240V	1	72	16M834 CORDON	1
53b	120059 COMMUTATEUR, à bascule, 120V	1	73a	117745 DOUILLE, détenteur, UE	1
54	15G935 CONNECTEUR	1	73b	116171 DOUILLE, détenteur, É.-U.	1
55	114391 VIS, mise à la terre	1	74	117625 ÉCROU, blocage	1
56*	19A642 COUVERCLE	1	75*	16V095 VIS	4
57*	16Y788 ÉTIQUETTE	1	76	15H063 BOBINE, filtre, É.-U.	1
58*	17Z406 ÉTIQUETTE	1	77	16T541 CAVALIER, câble, É.-U.	1
59*	16X797 ÉTIQUETTE	1	78	16U215 VIS, Phillips, tête cylindrique bombée, É.-U.	1
60	120761 CAPOT, connecteur	1			
61*	16X796 ÉTIQUETTE	1			

* Compris dans le kit de réparation 19A902

Schémas de câblage

6912 - É.-U.

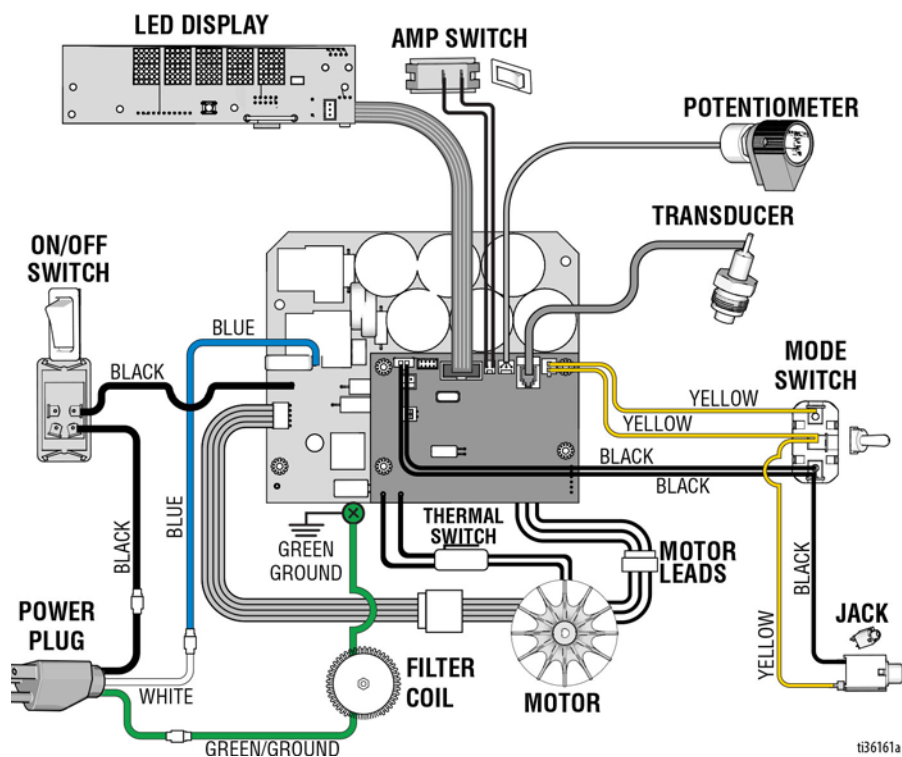

tt36161a

6912 - UK

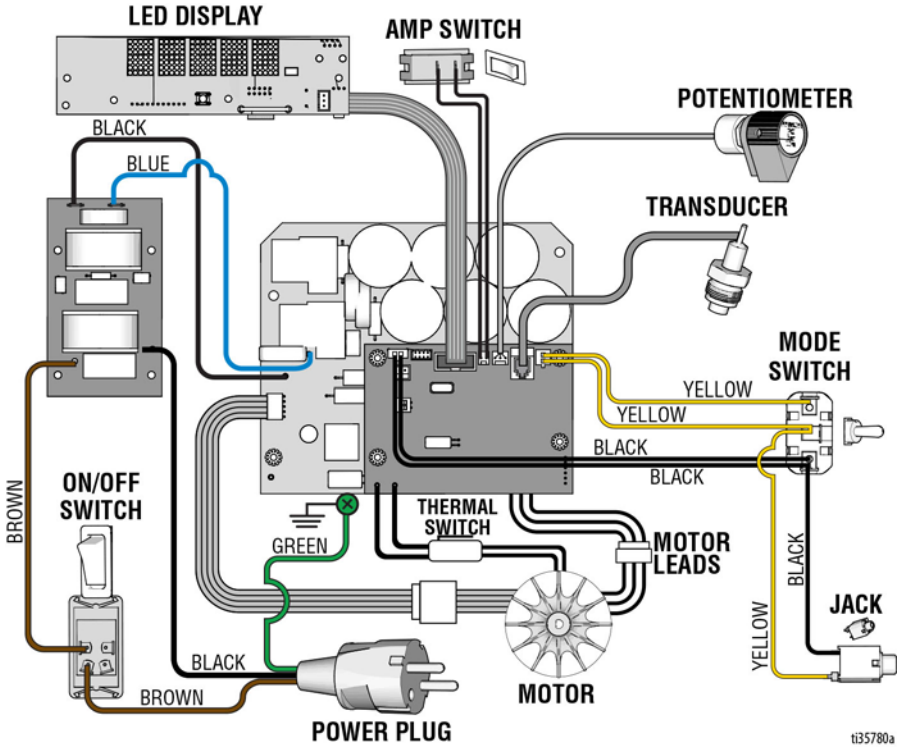

t35780a

Caractéristiques techniques

Caractéristiques techniques

T-Max 506		
	É.-U.	Métrique
Alimentation électrique	100-120 Vac	220-240 Vac
	50/60 Hz, 13A	50/60 Hz, 8A
Moteur	1.2 HP	900 W
Pression de service maximale du produit	730 psi	5,0 MPa, 50 bars
Pression d'air de service maximum .	250 psi	1.7 MPa, 17 bars
Générateur nécessaire	7 kW	
Capacité de la trémie		
Maximum	20 gallons	76 litres
Fonctionnement	17 gallons	64 litres
Distribution maximale de produit d'enduit	1,2 à 1,7 gpm	De 4,5 à 6,4 lpm
Taille de sortie de fluide	Came et rainure 1,0 po. (m)	
Dimensions		
Longueur (avec poignée)	42 à 44 po.	de 107 cm à 112 cm
Largeur	23 po.	58 cm
Hauteur	Clé hexagonale 46 po.	117 cm
Poids		
Module seul	88 livres	40 kg
Module et trémie	156 livres	71 kg
Bruit (dBa)		
Pression sonore maximale	82.4	
Niveau de puissance maximale	97.0	
<i>Pression sonore mesurée à 1 mètre (3,28 pi.) de l'équipement. Puissance sonore mesurée selon ISO-3744.</i>		
Pièces en contact avec le produit de pulvérisation		
Buna-N, aluminium, cuivre, polyéthylène, néoprène, acier inoxydable, acier au carbone plaqué chrome, acier au carbone plaqué nickel, fluoroelastomer, acier plaqué nickel, feutre de laine, carbure de tungstène, PTFE		

Caractéristiques techniques

T-Max 657		
	É.-U.	Métrique
Alimentation électrique.	100-120 Vac	220-240 Vac
	50/60 Hz, 13A	50/60 Hz, 8A
Moteur	1.2 HP	900 W
Pression de service maximale du produit	940 psi	6,5 MPa, 17 bars
Pression d'air de service maximum	250 psi	1.7 MPa, 17 bars
Générateur nécessaire	7 kW	
Dimensions		
Maximum	28 gallons	106 litres
Fonctionnement	25 gallons	95 litres
Distribution maximale de produit d'enduit	1,4 à 1,9 gpm	De 5,3 à 7,2 lpm
Taille de sortie de fluide	Came et rainure 1,0 po. (m)	
Dimensions		
Longueur (avec poignée)	46 à 48 po.	de 117 cm à 122 cm
Largeur.	23 po.	58 cm
Hauteur	Clé hexagonale 46 in.	117 cm
Poids		
Module seul	91 livres	41 kg
Module et trémie	160 livres	73 kg
Bruit (dBa)		
Pression sonore maximale.	82.4	
Niveau de puissance maximale.	97.0	
<i>Pression sonore mesurée à 1 mètre (3,28 pi.) de l'équipement.</i>		
<i>Puissance sonore mesurée selon ISO-3744.</i>		
Pièces en contact avec le produit de pulvérisation		
Buna-N, aluminium, cuivre, polyéthylène, néoprène, acier inoxydable, acier au carbone plaqué chrome, acier au carbone plaqué nickel, fluoroelastomer, acier plaqué nickel, feutre de laine, carbure de tungstène, PTFE		

Caractéristiques techniques

T-Max 6912		
	É.-U.	Métrique
Alimentation électrique	100-120 Vac	220-240 Vac
	50/60 Hz, 15/20A	50/60 Hz, 10/16A
Moteur	2.5 HP	1864 W
Pression de service maximale du produit	1000 psi	6,9 MPa, 69 bars
Pression d'air de service maximum	250 psi	1.7 MPa, 17 bars
Générateur nécessaire.	7 kW	
Dimensions		
Maximum	28 gallons	106 litres
Fonctionnement	25 gallons	95 litres
Distribution maximale de produit d'enduit.	2,4 à 3,2 gpm	De 9,1 à 12,1 lpm
Taille de sortie de fluide	Came et rainure 1,0 po. (m)	
Dimensions		
Longueur (avec poignée)	46 à 48 po.	de 117 cm à 122 cm
Largeur.	23 po.	58 cm
Hauteur	Clé hexagonale 46 in.	117 cm
Poids		
Module seul	121 livres	55 kg
Module et trémie	190 livres	86 kg
Bruit (dBa)		
Pression sonore maximale.	80.7	
Niveau de puissance maximale	95.8	
<i>Pression sonore mesurée à 1 mètre (3,28 pi.) de l'équipement. Puissance sonore mesurée selon ISO-3744.</i>		
Pièces en contact avec le produit de pulvérisation		
Buna-N, aluminium, cuivre, polyéthylène, néoprène, acier inoxydable, acier au carbone plaqué chrome, acier au carbone plaqué nickel, fluoroelastomer, acier plaqué nickel, feutre de laine, carbure de tungstène, PTFE		

PROPOSITION 65 DE LA CALIFORNIE



MISE EN GARDE : Ce produit peut vous exposer à des produits chimiques connus dans l'État de la Californie comme cause de cancer, malformations de naissance ou de problèmes de fertilité. Pour plus d'informations, rendez-vous sur www.P65Warnings.ca.gov.

Garantie standard de Graco

Graco garantit que tout le matériel mentionné dans le présent document, fabriqué par Graco et portant son nom, est exempt de défaut de matériel et de fabrication à la date de la vente à l'acheteur et utilisateur initial. Sauf garantie spéciale, élargie ou limitée, publiée par Graco, Graco réparera ou remplacera, pendant une période de douze mois à compter de la date de la vente, toute pièce de l'équipement jugée défectueuse par Graco. Cette garantie s'applique uniquement si l'équipement est installé, utilisé et entretenu conformément aux recommandations écrites de Graco.

Cette garantie ne couvre pas et Graco ne sera pas tenu responsable pour l'usure et la détérioration générales ou tout autre dysfonctionnement, des dégâts ou de l'usure causés par une mauvaise installation, une mauvaise application ou utilisation, une abrasion, de la corrosion, un entretien inapproprié ou incorrect, une négligence, un accident, une modification ou une substitution par des pièces ou composants qui ne portent pas la marque Graco. Graco ne sera également pas tenu pour responsable en cas de mauvais fonctionnement, dommage ou usure dus à l'incompatibilité de l'équipement Graco avec des structures, accessoires, équipements ou matériaux non fournis par Graco ou dus à une mauvaise conception, fabrication, installation, utilisation ou un mauvais entretien desdits structures, accessoires, équipements ou matériels non fournis par Graco.

Cette garantie sera appliquée à condition que l'équipement objet de la réclamation soit retourné en port payé à un distributeur agréé de Graco pour une vérification du défaut signalé. Si le défaut est reconnu, Graco réparera ou remplacera gratuitement toutes les pièces défectueuses. L'équipement sera renvoyé à l'acheteur original en port payé. Si l'inspection de l'équipement ne révèle aucun défaut matériel ou de fabrication, les réparations seront effectuées à un coût raisonnable pouvant inclure le coût des pièces, de la main-d'œuvre et du transport.

CETTE GARANTIE EST UNE GARANTIE EXCLUSIVE ET REMPLACE TOUTE AUTRE GARANTIE, EXPRESSE OU IMPLICITE, COMPRENANT, MAIS SANS S'Y LIMITER, UNE GARANTIE MARCHANDE OU UNE GARANTIE DE FINALITÉ PARTICULIÈRE.

La seule obligation de Graco et la seule voie de recours de l'acheteur pour toute violation de la garantie seront telles que définies ci-dessus. L'acheteur convient qu'aucun autre recours (pour, la liste n'ayant aucun caractère exhaustif, dommages indirects ou consécutifs de manque à gagner, perte de marché, dommages corporels ou matériels ou tout autre dommage indirect ou consécutif) ne sera possible. Toute action pour violation de la garantie doit être intentée dans les deux (2) ans à compter de la date de vente.

GRACO NE GARANTIT PAS ET REFUSE TOUTE GARANTIE IMPLICITE DE QUALITÉ MARCHANDE ET D'ADÉQUATION À UN USAGE PARTICULIER EN RAPPORT AVEC LES ACCESSOIRES, ÉQUIPEMENTS, MATÉRIAUX OU COMPOSANTS VENDUS, MAIS NON FABRIQUÉS PAR GRACO.

Ces articles vendus, mais non fabriqués par Graco (tels que les moteurs électriques, interrupteurs, tuyau, etc.) sont couverts par la garantie, s'il en existe une, de leur fabricant. Graco fournira à l'acheteur une assistance raisonnable pour toute réclamation faisant appel à ces garanties.

En aucun cas, Graco ne sera tenu pour responsable de dommages indirects, particuliers ou consécutifs résultant de la fourniture par Graco de l'équipement ci-dessous ou de garniture, de la performance, ou utilisation de produits ou d'autres biens vendus au titre des présentes, que ce soit en raison d'une violation contractuelle, violation de la garantie, négligence de Graco, ou autre.

Informations Graco

Pour en savoir plus sur les derniers produits de Graco, visiter le site www.graco.com.

Pour obtenir des informations sur les brevets, consulter la page www.graco.com/patents.

POUR PASSER UNE COMMANDE, contacter votre distributeur Graco ou appeler le +1 800 690 2894 pour obtenir les coordonnées du distributeur le plus proche.

*Tous les textes et illustrations contenus dans ce document reflètent les dernières informations disponibles concernant le produit au moment de la publication.
Graco se réserve le droit de procéder à tout moment, sans préavis, à des modifications.*

Traduction des instructions originales. This manual contains French. MM 3A6748

Siège social de Graco : Minneapolis
Bureaux à l'étranger : Belgique, Chine, Japon, Corée

GRACO INC. ET FILIALES • P.O. BOX 1441 • MINNEAPOLIS, MN 55440-1441 • USA

Copyright 2019, Graco Inc. Tous les sites de fabrication de Graco sont certifiés ISO 9001.

www.graco.com
Révision B, juin 2019